

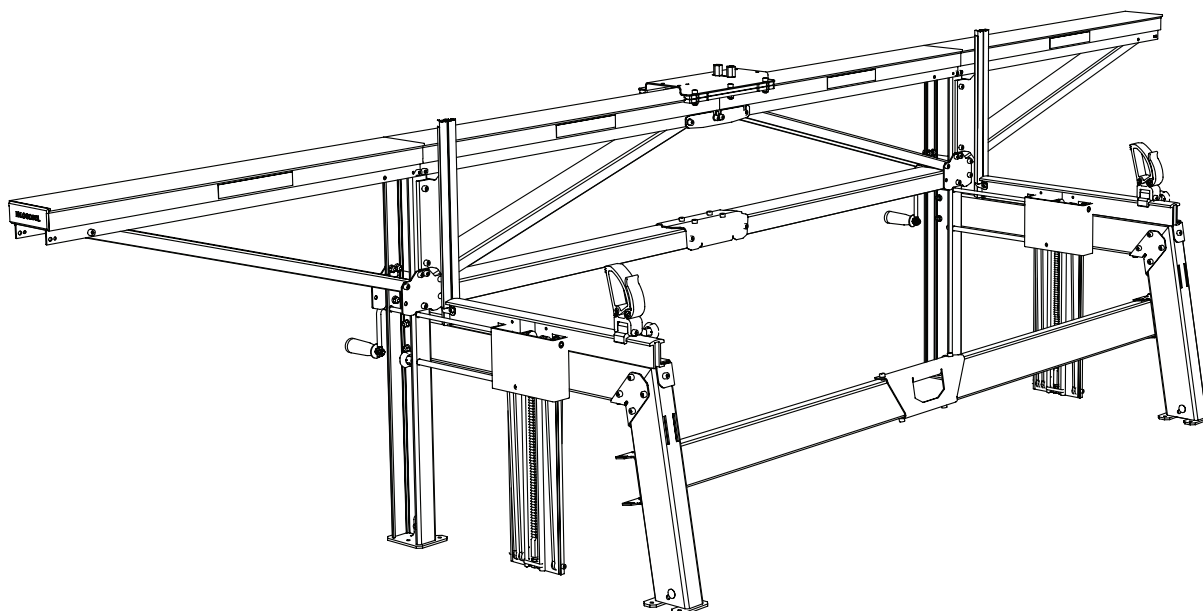

KASUTUSJUHEND

0458-395-1228

RED: 6



LOGOSOL F2+ KETTAJAMIGA SAEVESKI

TÄNAME, ET VALISITE LOGOSOLI MASINA!

Meil on hea meel, et näitate üles usaldust meie vastu, ostes selle masina. Teeme kõik endast oleneva, et vastata teie ootustele.

LOGOSOL on valmistanud saage alates 1989. aastast ja sellest ajast alates tarninud umbes 50 000 masinat rahulolevatele klientidele üle kogu maailma.

Hoolitseme teie ohutuse eest ja ka selle eest, et saavutate masinaga niivõrd hea tulemuse kui võimalik. Seetõttu soovime teil leida aega selleks, et lugeda see kasutusjuhend rahulikult läbi enne, kui hakkate masinat kasutama. Pidage meeles, et masin ise on vaid üks osa toote väärtusest. Suur väärtus on ka teadmistel, mida me jagame kasutusjuhendis. Oleks kahju, kui seda ei võeta tõsiselt.

Soovime teile palju rõõmu oma uue masinaga.

Bengt-Olov Byström

Bengt-Olov Byström

asutaja

Logosol Härnösandis



Enne saaseadme kasutamist lugege hoolikalt kasutusjuhendit, et mõista selle sisu.



See kasutusjuhend sisaldab olulisi ohutusjuhiseid.



HOIATUS! Ebaõige kasutamine võib põhjustada kasutajale või teistele inimestele raskeid vigastusi või surma.



LOGOSOL jätkab käimasolevat arendustööd.
Seetõttu peame jätma endale õiguse muutusteks
toodete konstruktsioonis ja disainis.
Dokument: Logosol F2+ kasutusjuhend
Juhendi tootenumber: 0458-395-1220
Tekst: Mattias Byström, Robert Berglund, Erik Svensson
Illustratsioon: Martin Söderberg, Anna Fossane
Viimati muudetud: detsember 2022
© 2022 LOGOSOL, Härnösand, Rootsi

SISUKORD

Ohutusjuhised	4	Paigaldamine	38
Tehnilised andmed	6	Reguleerimine: palgitõstuk	39
Masina kirjeldus	6	Reguleerimine: saetala	40
Koostisosad: kohaletoimetamisel	7	Reguleerimine: saetera	40
Koostisosad: palgitõstuk	8	Reguleerimine: saekelk	41
Koostisosad: saetala	10	Saagimine: etapiviisilised juhised	42
Koostisosad: saekelk	11	Saagimine: nõuanded	43
Koostisosad: väikeste osade kotid	12	Täpsus	44
Koostisosad: kotid kruvidega	13	Lõikevarustus	45
Vajalikud tööriistad	14	Tõrkeotsing	46
Montaaž: palgitõstuk	15	Puidu kuivatamine	48
Montaaž: saetala	31	Tarvik	49
Montaaž: saekelk	35	CE-vastavusmäärgis	52
Montaaž: mootorsaag	37		

OHUTUSJUHISED

- Enne masinaga Logosol F2+ tööle asumist lugege hoolikalt läbi kogu käsiraamat. Ohutuseeskirjade eiramine võib olla eluohtlik!
- Veenduge, et kõik saega töötavad isikud on ohtudest täielikult teadlikud ja käsiraamatut lugenud. Käsiraamat peab olema saega töötavatele isikutele alati käepärast. See kehtib ka siis sae laenamisel ja müümisel.
- Lugege saeveskis kasutatava saeagregaadi kasutusjuhendit ja ohutusnõudeid.
- Alla 18-aastased isikud ei tohi saagi kasutada.
- Lapsed ja loomad ei tohi töö ajal viibida sae lähedal.
- Pidage kinni ohutuskaugusest valju müra ja keti purunemise korral tera suunas väljapaiskumise ohu tõttu.
- Saega töötav isik peab olema heas vormis, terve ja puhanud. Tehke töö ajal regulaarselt pause. Ärge töötage alkoholi, narkootikumide või ravimite mõju all ega uimases või tähelepanematus olekus.
- Saega Logosol F2+ töötamise ajal peab nähtavus olema alati hea. Ärge töötage pimedas või kui olete nägemispuudega.
- Veenduge, et teised isikud on kuuldekaugusel, kui peaksite vajama abi.
- Lisavarustuse paigaldamise korral kasutage ainult LOGOSOL-i poolt valmistatud või selgesõnaliselt heaks kiidetud tooteid. Muud seadmed võivad põhjustada õnnetuste ja neid ei tohi kasutada. LOGOSOL loobub igasugusest vastutusest vigastuste või varakahju eest, mis on tingitud heakskiitmata lisaseadmetega saeveskite kasutamisest.
- Kui kasutatakse üle 15 kg kaaluvaid saeseadmeid, tuleb saetala otste alla paigaldada tugijalad. Ümbermineku oht!
- Kandke alati isikukaitsevahendeid. Ärge kunagi kandke töö ajal lahtisi rõivaid, mantleid või muud sellist.
- Kandke rauast ninaga ja roomiktallaga jalatseid, mis tagavad hea haarduvuse. Ärge kandke salli, lipsu, ehteid jms, mis võivad seadmesse kinni jääda.
- Töötamise ajal ei tohi kunagi üle ega saelehe alla küünitada. Pöörlevad löikeseadmed. Lõikevigastuste oht!
- Kandke tugevaid kaitsekindaid. Lõikevigastuste oht saetera ja -lindi käsitlemise ajal. Lõikeseadmed võivad kohe pärast saagimist olla ka kuumad.

Sümbolite selgitused



Oma ohutuse tagamiseks lugege tähelepanelikult läbi kogu juhend ja ärge käivitage masinat enne, kuni mõistate selle kogu sisu.



Kandke heakskiidetud kuulmiskaitset ja kaitseprille. Kuulmine võib saada kahjustatud juba pärast lühiajalist kokkupuudet.



Kandke lintsaeveskiga töötamise või saelintide käsitlemise ajal alati kaitsekindaid (klass 1). Lõikevigastuste oht kettide käsitlemisel. Ketid ja mootoriosad võivad pärast saagimist olla kuumad.



Teravad pöörlevad tööriistad. Hoidke sõrmed eemal!



See sümbol tähendab „HOIATUS!“. Olge eriti tähelepanelik, kui seda sümbolit juhendi tekstis kasutatakse.



Sellele sümbolile järgneb käsk. Olge eriti tähelepanelik, kui seda sümbolit kasutatakse juhendi tekstis.



Kui see sümbol ilmub, pingutage ühendust niivõrd lõdvalt, et see saaks liukuda. Kui sümbolit pole näha, võib ühendust pingutada korralikult.

Ohutuskaugus



Pidage kinni ohutuskaugusest. Teistele isikutele kui seadme käitajale on ohutuskaugus 8 m või 15 m. Allpool toodud pildil on saagi kujutatud pealtvaates. Käitaja peab sae töötamise ajal viibima katkendjoonega tähistatud alas. Käitaja ei tohi töö ajal küünitada üle saelehe.

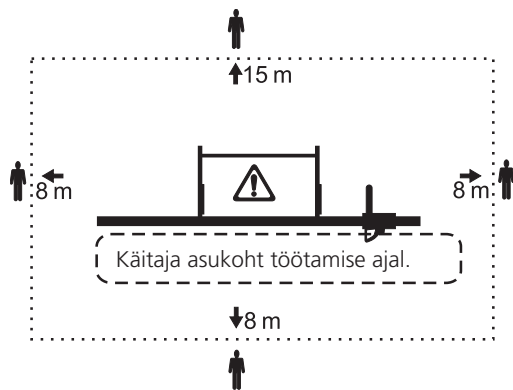

Bensiinimootoriga mootorsaega töötamine



Tuleoht. Enne tankimist lülitage mootor välja. Bensiin on äärmiselt tuleohtlik. Põletusvigastused võivad olla eluohtlikud. Kütuselekete korral puhastage kohe niiskunud osad. Kui riidel on kütust, vahetage riided kohe välja.

- Pingutage kütusekorki nii tihedalt kui võimalik, et minimeerida saagimise ajal korgi lahtivibreerimise ohtu.
- Ärge kunagi saage, kui mootorsaega gaasiregulaator on lukustatud, lükake saagimise ajal regulaatorit alati käsitsi.



Suurenenud eemalepaiskumise oht! Ärge kasutage löikamisel poolitatud ketti.

Enne iga töövahetust

- Kontrollige eelkõige tõstetrosside seisukorda. Vahetage tross kohe välja, kui sellel on kasvõi kõige väiksemad kulumismärgid. Veenduge, et palgiriuli tõste- ja lukustussüsteem ning saeveski kõik liikuvad osad töötavad sujuvalt.
- Kontrollige, kas saeveski paikneb täiesti tasases asendis ja on kindlalt aluspinnale külge kinnitatud.
- Veenduge, et löikevarustus on korralikult paigaldatud. Keti purunemise oht!
- Veenduge, et saeagregaat on korralikult saetalale

surutud. Eemalepaiskumise oht käivitamisel!



Saagi ei tohi töötamise ajal kallutada. Ümberkukkumisoht! Logosol F2+ tuleb kinnitada otse aluspinnale või kandepinda suurendavate plankude aluspinnale.

Töö ajal

- Hoidke vānta tugevasti kinni, kui palk on üles tõstetud või langetatud. Kui vānt pääseb lahti, võib see kätt jõuliselt tabada.



Ärge hoidke palgi tõstmisel või langetamisel käsi pika jala siseküljel. Muljumisoht, kui tõstetross kerib maha või kui vānt kukub küljest ära!

- Ärge saagige palke, mis on nii lühikesed, et ei ulatu vähemalt 0,2 m kaugusele igast palgiriulist. Oht, et palk kukub palgiriulile tõstmisel alla!
- Saeveski maksimaalne lubatud koormus on 1200 kg.



Seisake töötamise ajal alati saeseadmest paremal pool. Saeketi purunemise korral valitseb keti laastuväljalaskest eemalepaiskumise oht.

- Töökohas ei tohi olla tööriistu, puutükke, laaste ega muid esemeid, mis taha võite komistada.



Lülitage saeagregaat iga löike järel välja. Ärge kunagi jätke saagi Logosol F2+ järelevalveta, et kõrvalised isikud ei saaks seda kasutada.



Kui ilmnevad mingid häired, katkestage kohe töö ja lülitage saag enne probleemi lahendamist välja. Keskenduge pidevalt tööle. Enamik ohtlike masinatega (kas masinaga Logosol F2+ või mõne muu masinaga) seotud õnnetusi juhtub siis, kui tekib mingi probleem ja käitaja peab selle töö ajal lahendama. Tööseisakuid tuleb tegelikult ette harva.

TEHNILISED ANDMED

Pikkus:	4,0 m
Laius:	0,92 m
Kõrgus:	1,0 m
Palgi laadimiskõrgus:	0,6 m
Kaal:	65 kg
Kaal koos mootorsae kelguga:	68 kg
Palgi soovitatav maksimaalne läbimõõt:	0,7 m
Palgi minimaalne pikkus standardversiooni korral:	2,4 m
Palgi maksimaalne pikkus standardversiooni korral:	3,7 m

MASINA KIRJELDUS

- Alumiiniumist valmistatud komponendid on anodeeritud ja täiesti roostevabad. Pinnakiht on sama kulumiskindel kui karastatud teras, väikese hõõrdumisega ning seda on lihtne hoida vaigust ja laastudest puhtana.
- Reguleeritavad jalad kompenseerivad hõlpsasti ebatasaseid pindu.
- Selgesti loetavad skaalad näitavad palgiriivi kõrgust. Lisavarustusena on olemas täiendavad mõõtevadardad, mis näitavad sae reguleeritud kõrgust.
- Väntvõll paikneb hooldusvabadel hävimatutel pronks-laagritel.
- Vähesese hõõrdumisega plastist liugeliistud kestavad mitu aastat tänu alumiiniumist komponentide siledale pinnale.
- Kiire ja lihtne seadistamine saagimiseks paralleelselt kooniliste palkide südamikuga. (Palgiriivulid tuleb seada erinevatele kõrgustele, mis on kaugelt üle poole löike-sügavusest, et saada vastuvõetav tulemus.)
- Masina Logosol F2+ jaoks on olemas palju tarvikuid.

Hooldus

Saag Logosol F2+ tuleb hoida puhtana ja plastosad määrida LOGOSOLi määrdeainega (7500-001-5050) või silikoonmäärdega (7500-001-5067). Kontrollige korrapäraste ajavahemike järel tõstetrosside seisukorda.

Karastatud hammaslatt on vaid veidi roostekindlad ja neid tuleb roostekahjustuste vältimiseks määrida määrdeaine Superflo (9999-000-5115) õhukese kihiga.

Hooldus

Saeveskit tuleb regulaarselt kontrollida ja vajaduse korral hooldada.

Tehke hooldus- ja remonditööd ainult juhendis kirjeldatud viisil. Muud remonditööd peab tegema LOGOSOL või LOGOSOLi volitatud edasimüüja.

Ärge tehke saeveski konstruktsioonis muudatusi, sest see võib suurendada õnnetuste ohtu. Pärast hooldust tuleb taastada saeveski algne seisukord. LOGOSOL ei vastuta kahjustuste eest, mis tekivad modifitseeritud saeveskiga töötamisel.

KOOSTISOSAD: KOHALETOIMETAMISEL

Logosol F2+ tarnekomplekt koosneb allpool nimetatud pakkeühikutest. Kontrollige, kas need pakkeühikud on tarnimise ajal kaasas.

4 meetrit (kaks palgitõstukit)

4530-000-2000

1 x 4525-001-0010

2 x 4525-100-3000

4 x 4525-010-2000

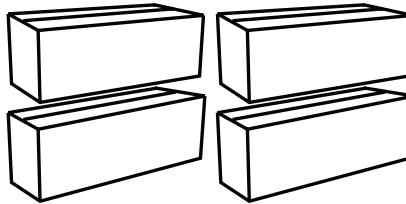
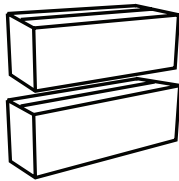
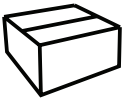

5 meetrit (kaks palgitõstukit)

4530-000-2005

1 x 4525-001-0010

3 x 4525-100-3000

5 x 4525-010-2000

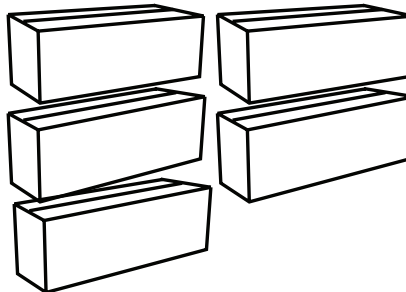
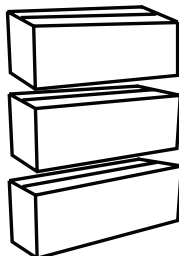
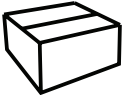

6 meetrit (kolm palgitõstukit)

4530-000-2006

1 x 4525-001-0010

3 x 4525-100-3000

6 x 4525-010-2000

1 x 4530-010-2100

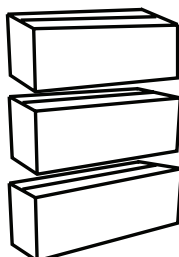



4525-100-3000

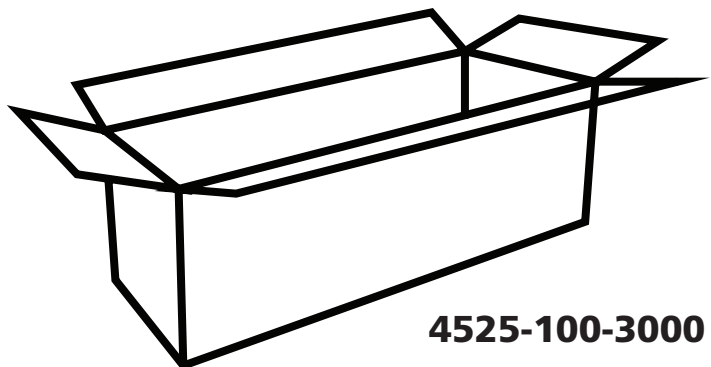
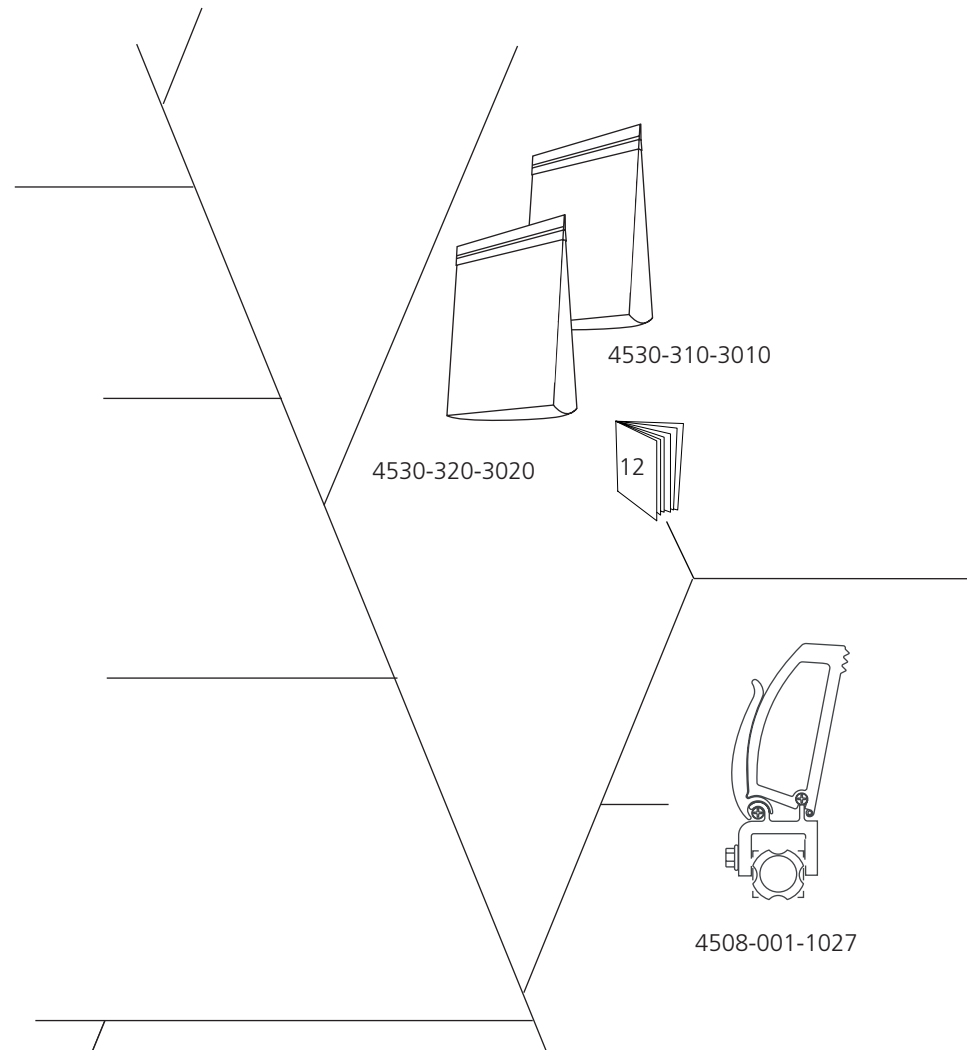
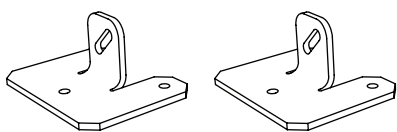
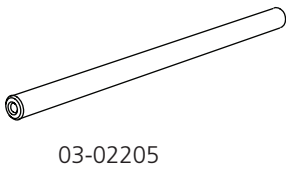
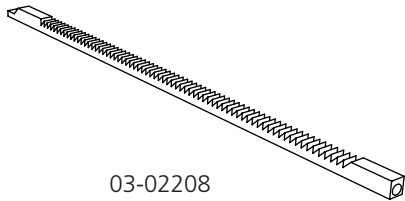
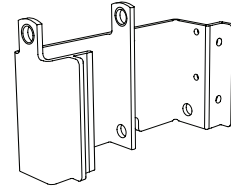
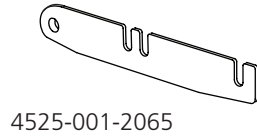
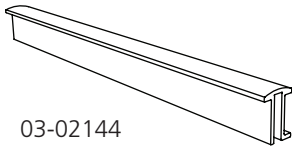

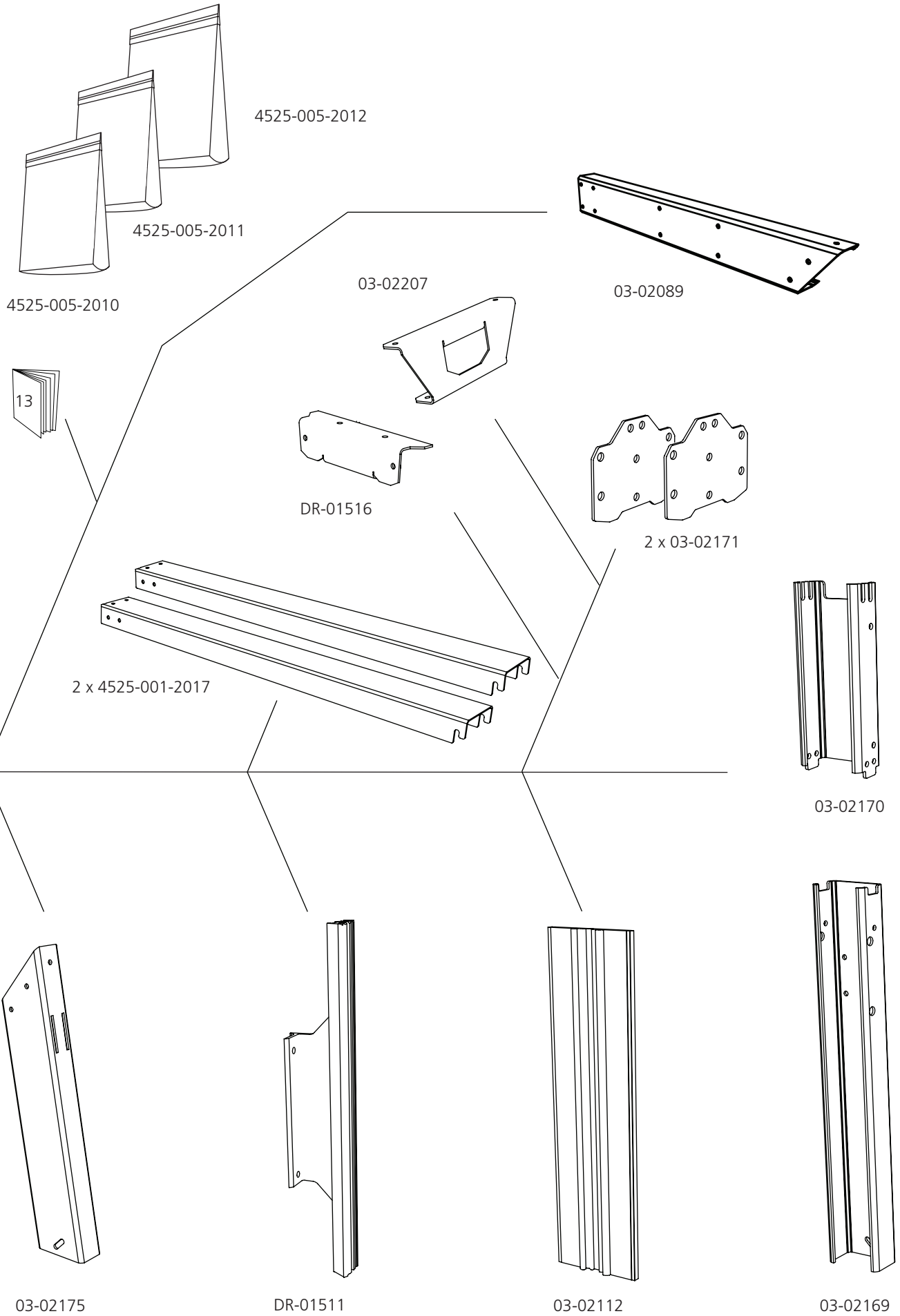



4525-010-2000

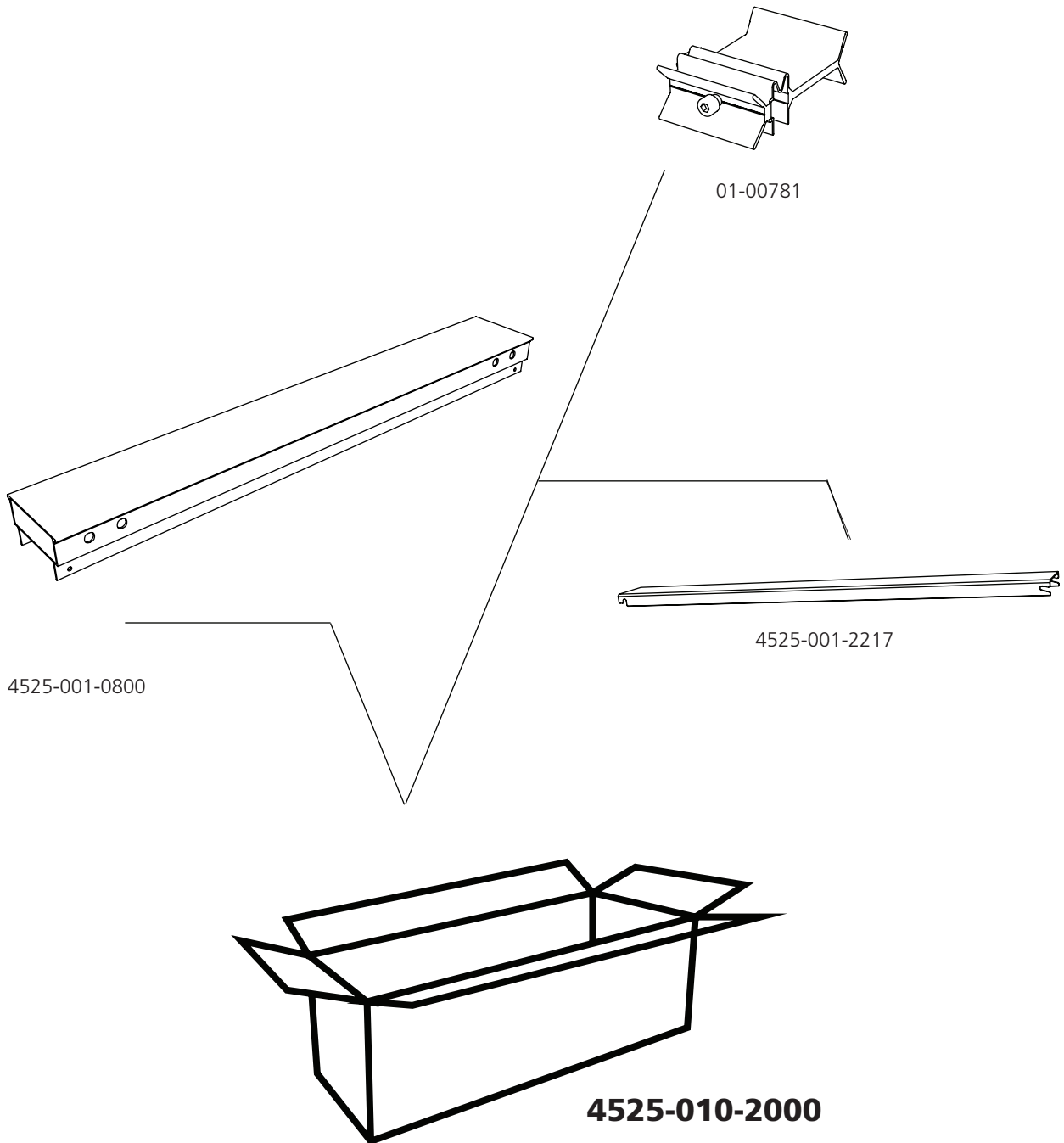



4525-001-0010

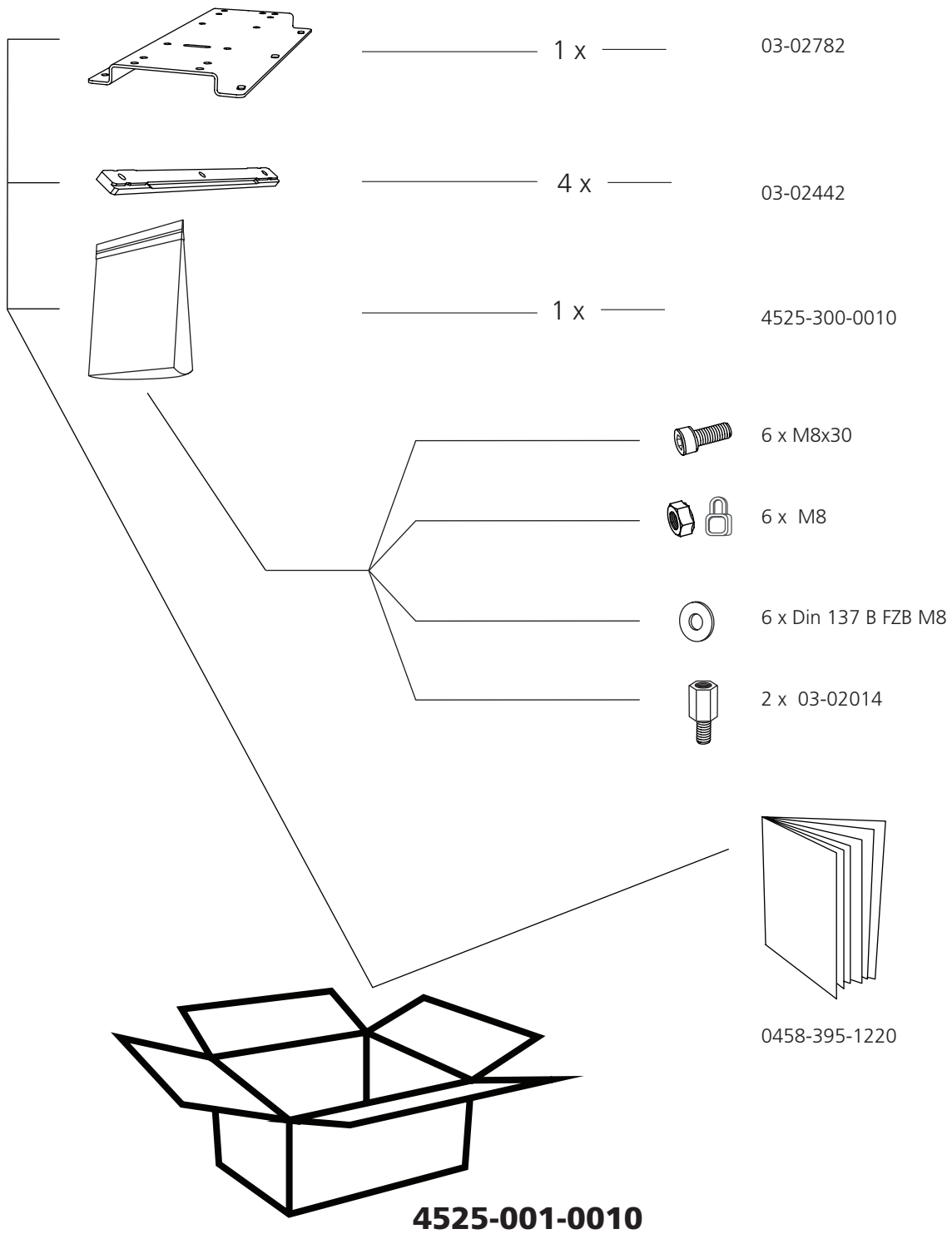



4525-100-3000

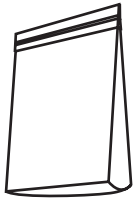

4530-310-3010

		1 x	03-02118
		3 x	03-02159
		6 x	4507-001-0300
		2 x	4507-001-1090
		1 x	03-02160
		2 x	4507-001-1105
		1 x	03-02204
		1 x	4507-001-1190
		1 x	03-02162
		1 x	9026-011-0002
		1 x	4525-001-1080
		1 x	4507-001-1027
		1 x	



4530-320-3020

		1 x	03-02178
		1 x	03-02179
		1 x	03-02202



4525-100-3000

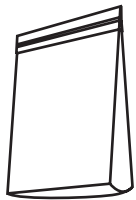

4525-005-2010

	1 x	M6x10
	6 x	M6x16
	3 x	M6x25
	4 x	M6x35
	2 x	M6x50
	14 x	M8x20
	4 x	M8x30
	4 x	M8x35
	1 x	M8x80
	2 x	M8x20
	1 x	M10x40
	11 x	M6
	1 x	M8
	25 x	M8
	1 x	

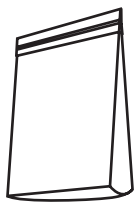

4525-005-2011

	34 x	M8x20
	34 x	M8

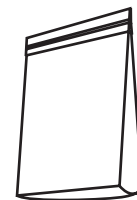

4525-005-2012

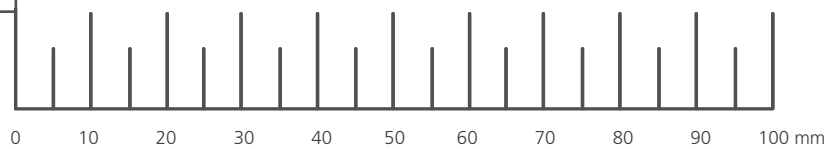
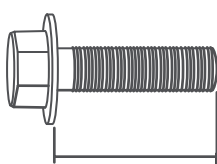

POLT/MUTTER

Kinnitusdetailide määratlus eelmisel lehel.



LISASÜMBOLID

Järgmisi sümbolid kasutatakse ülaltoodud piltide lisana detaili kujunduse kirjeldamiseks.



MÕÕTMED/PIKKUS

Kinnitusdetailide mõõtmed esitatakse läbimõõduna (**M**) ISO 68-1. Sellele järgneb kruvide puhul pikkusmõõde; kruvi mõõde on kruvi see osa, mis süvistatakse paigaldatava materjali sisse.

(Läbimõõt) (Pikkus)
M8 x 20

VAJALIKUD TÖÖRIISTAD

Tööriistad ei kuulu saeveski tarnekomplekti.

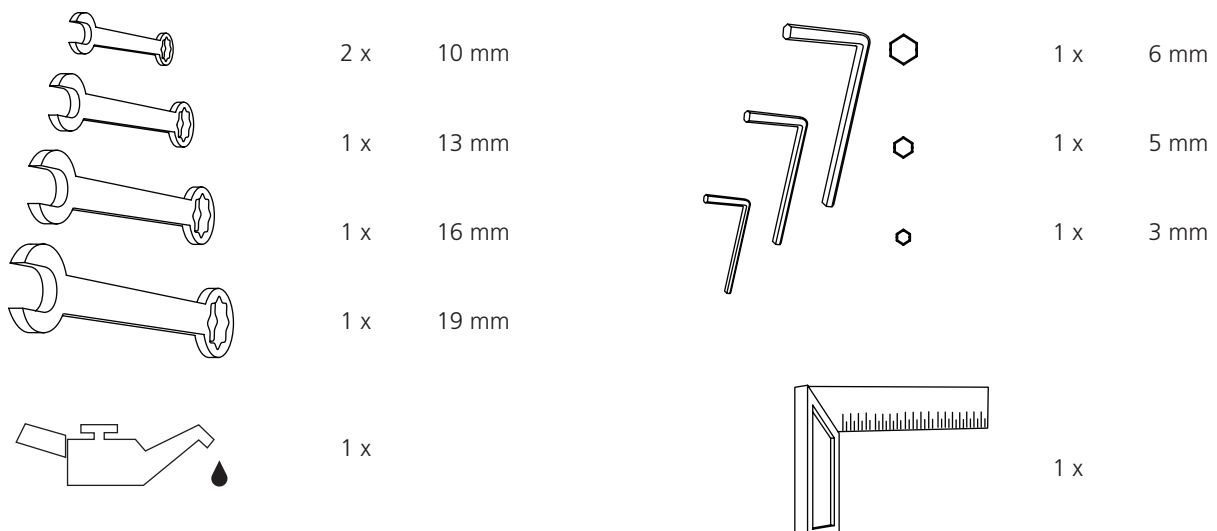

Skannige see QR-kood, et näha täielikku õppevideot.

Parimate vaatamisvõimaluste saamiseks vaadake videot YouTube'i rakenduses või veebilehel.

Skannige QR-kood iga montaažietapi kohta eraldi video vaatamiseks.



Nüüd võib alustada sõitu!

Soovitame montaaži alustada palgitõstukitest. Need on identsed ja kõik vajalikud koostisosad on palgitõstekastides.

Kruvimise hõlbustamiseks soovitame kõik kinnitusdetailid asetada kandikule või muule sellisele alusele.

Avage palgitõstepakett ja alustage tööd.



Kandke paigaldamise ajal kaitsekindaid, sest võivad esineda teravad servad.



Sümbol: Montaaž

4525-100-3000

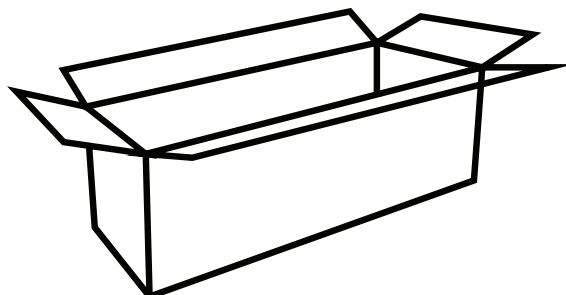



4525-100-3000

1

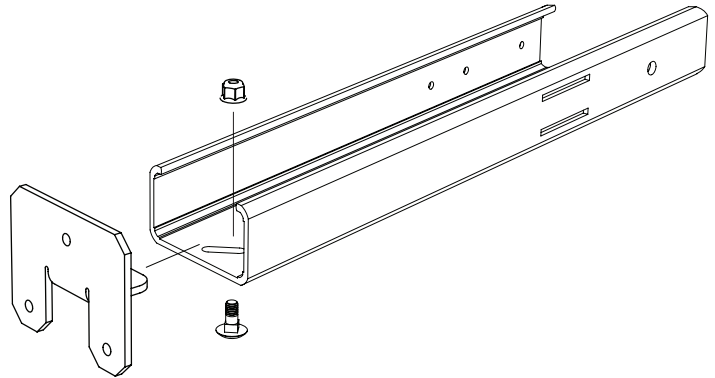
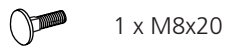
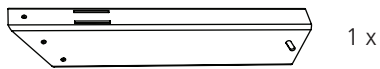

2

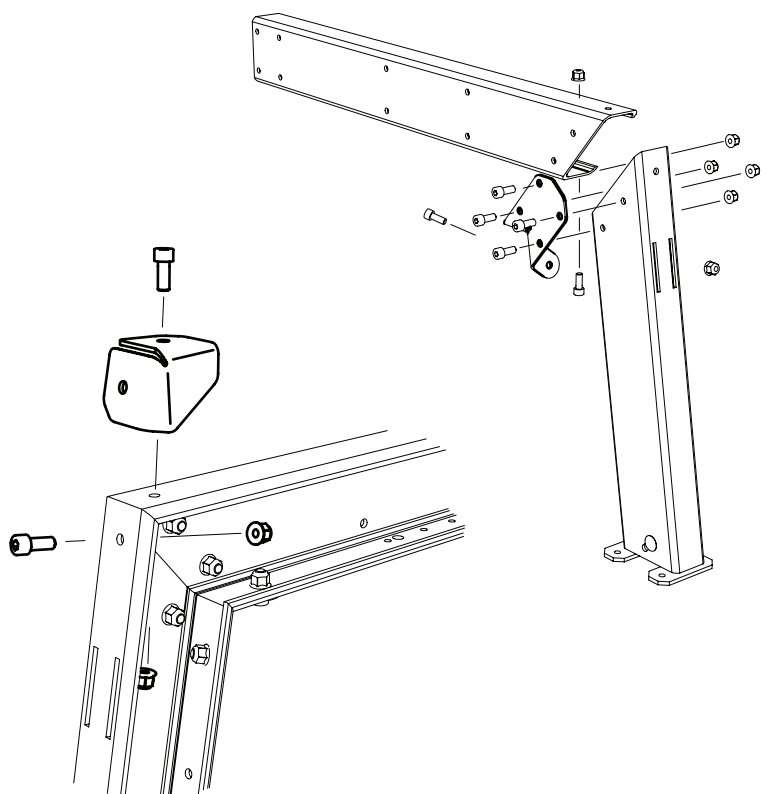
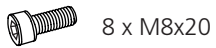
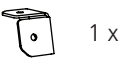
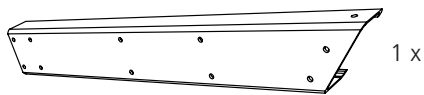



4525-100-3000

3

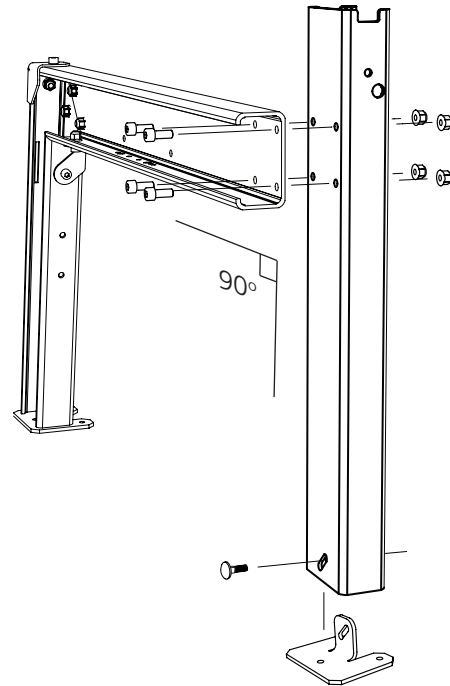

4

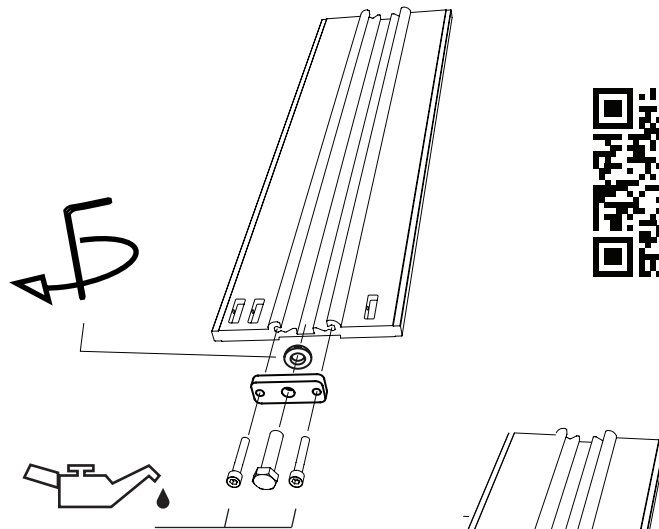
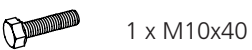

5

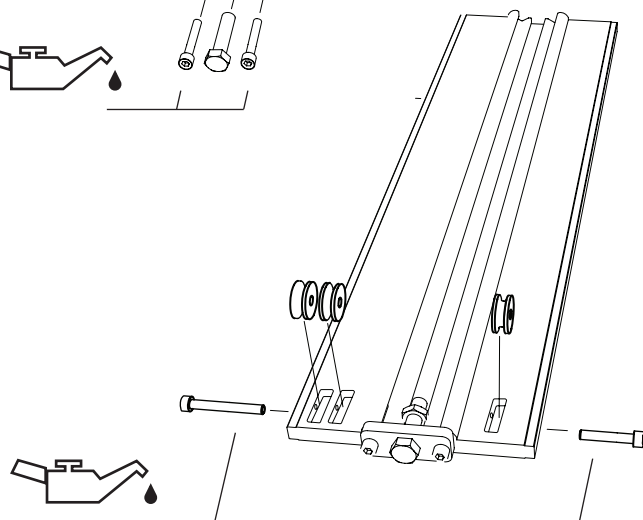



4525-100-3000

6

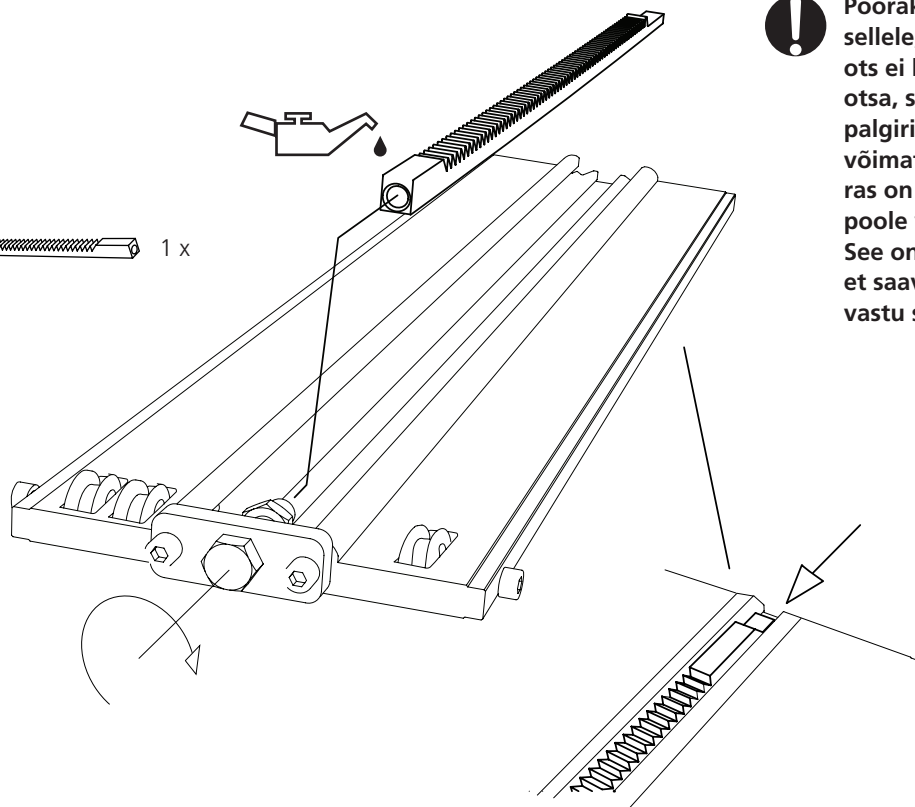

! Pöörake tähelepanu sellele, et pörklinkvarda ots ei läbiks tõstetala otsa, sest see muudab palgiriuli paigaldamise võimatuks. Pörklinkvarras on tavaliselt hamba poole veidi painutatud. See on vajalik selleks, et saavutada tõstetala vastu sobiv pinge.

7

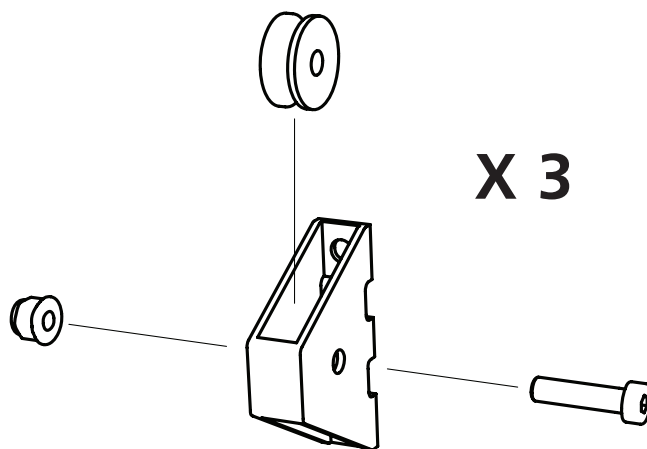
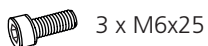
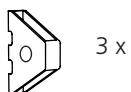

X 3



4525-100-3000

8

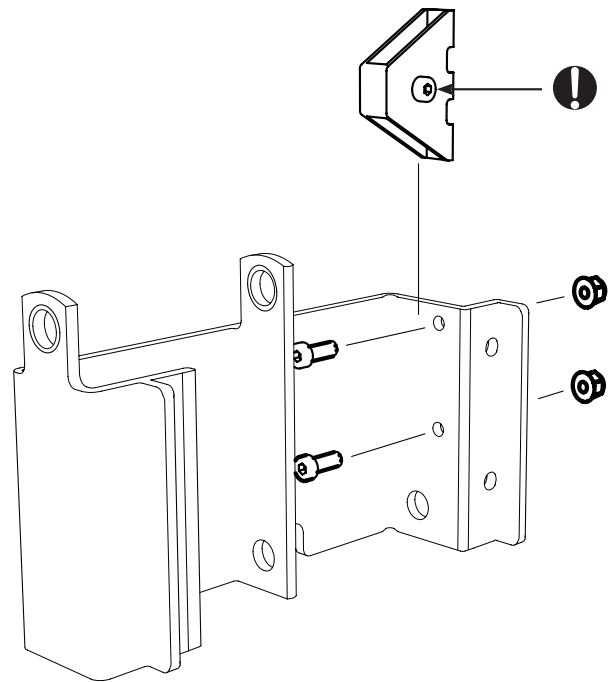
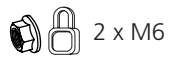
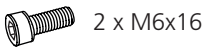
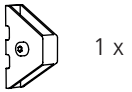
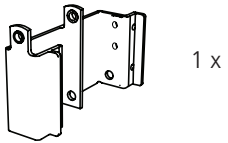

9

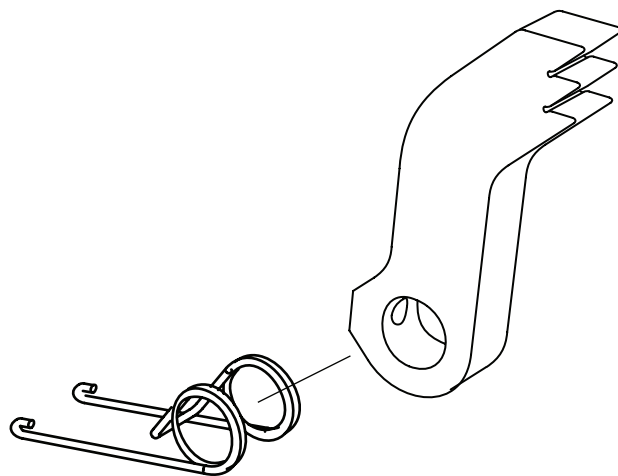
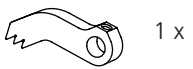



4525-100-3000

9:1



10

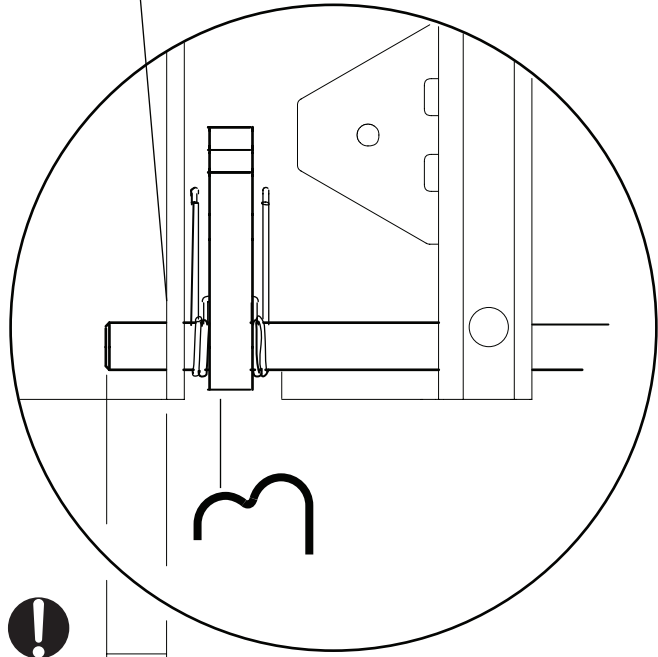
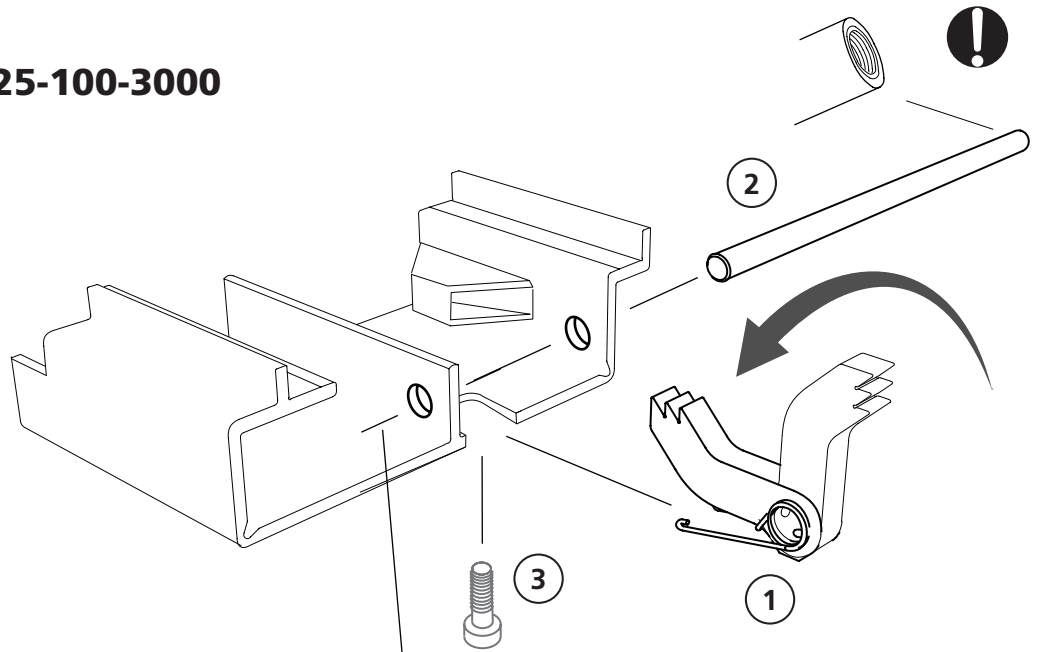
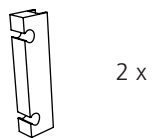

20mm

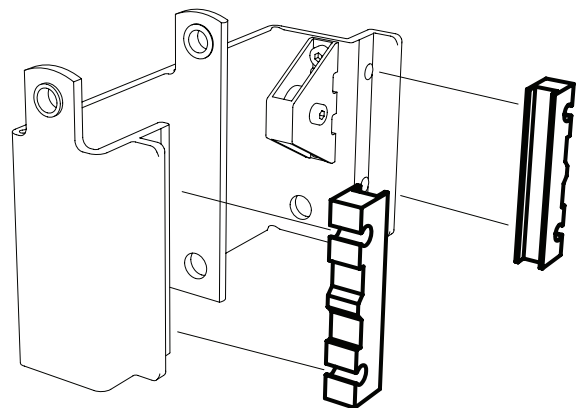



4525-100-3000

11

 4 x M8x35

 4 x M8

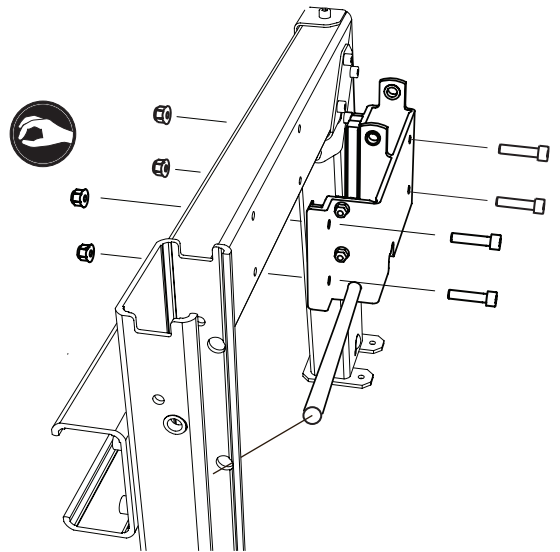

12

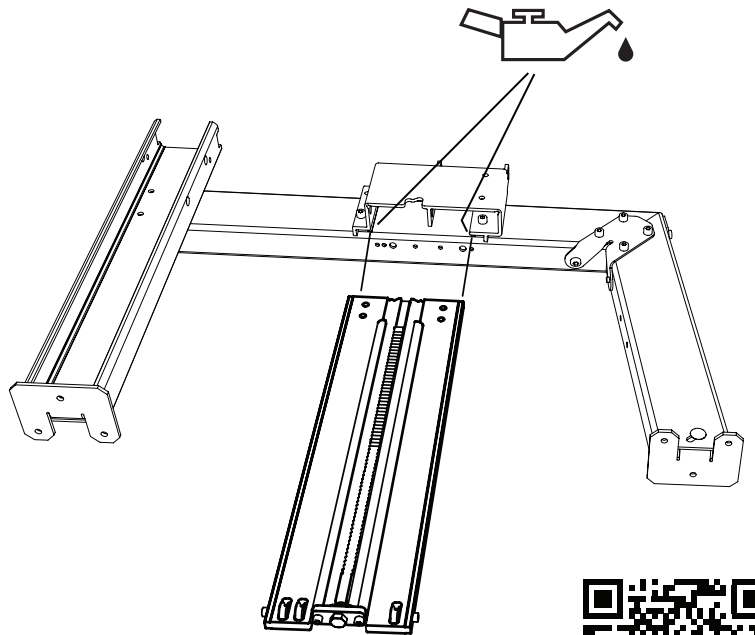

13



 1 x

 1 x

 1 x

 2 x M6x35

 2 x M6

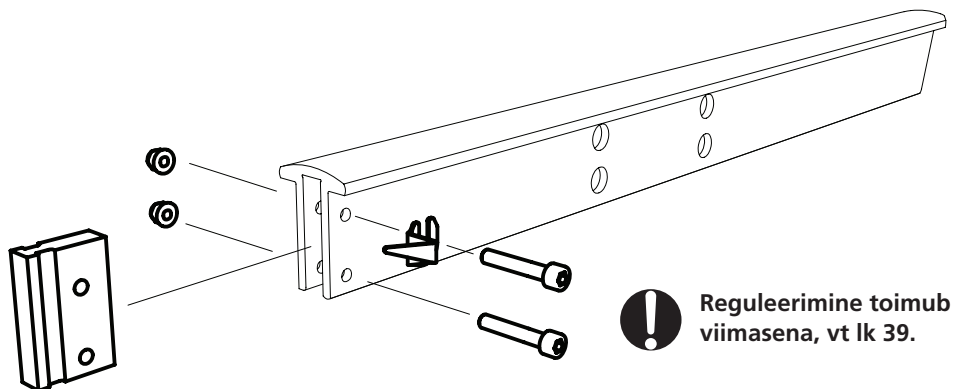

Reguleerimine toimub viimasena, vt lk 39.



4525-100-3000

14

 4 x M8x30

 4 x M8

 **Võtke arvesse, et kruvid tuleb keerme-
stada läbi palgiriuli ja tõstetala.**

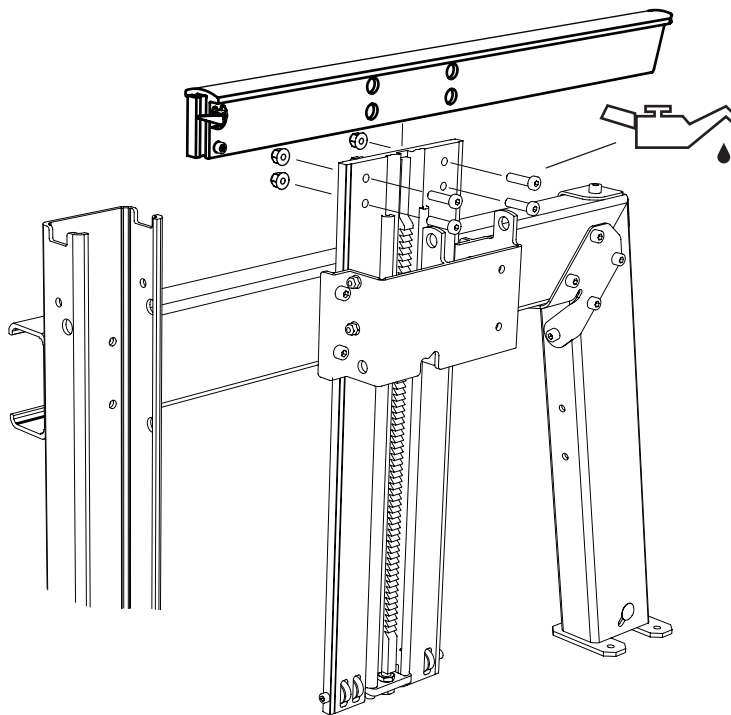

15

 2 x

 4 x M6x16

 4 x M6

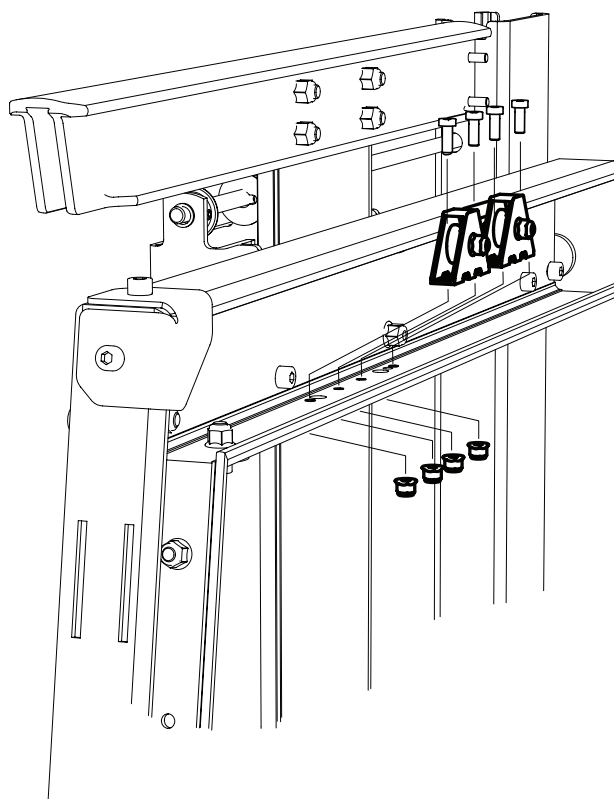



4525-100-3000

16

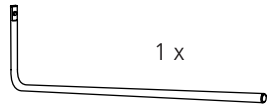

1 x



1 x

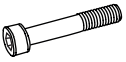

1 x M8x80



1 x M8



1 x M8

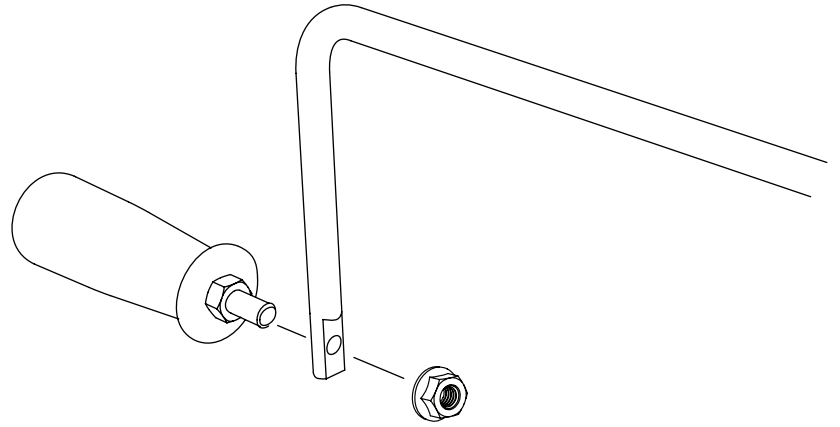

17



2 x



1 x



1 x

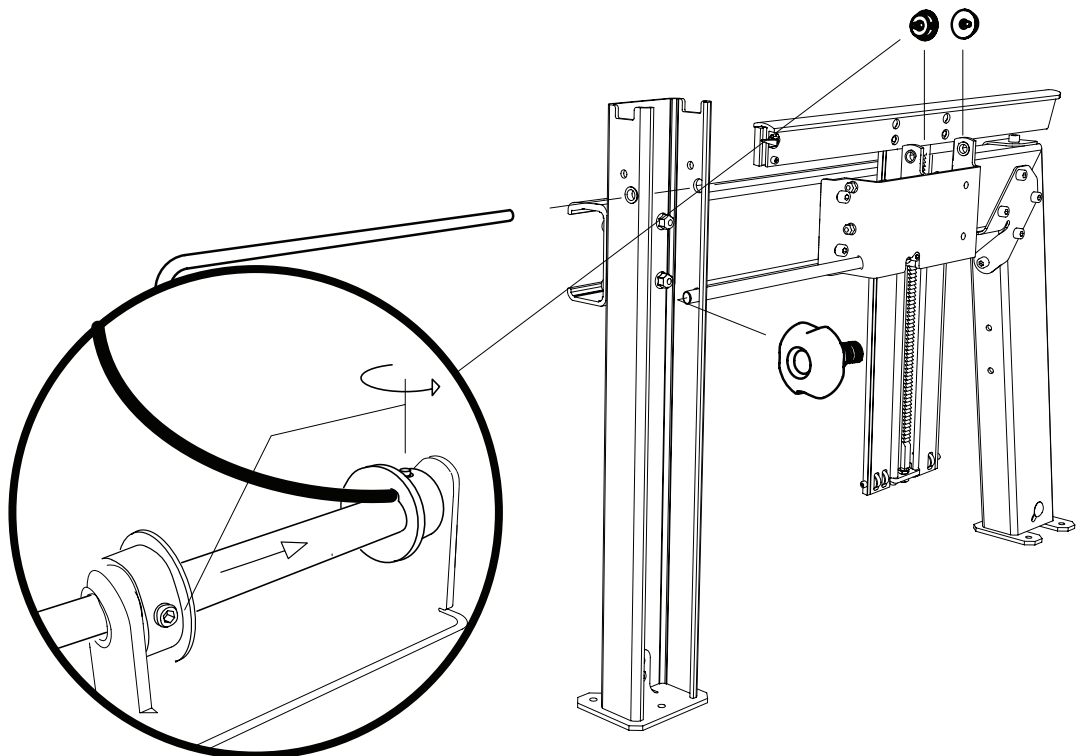



4525-100-3000



18

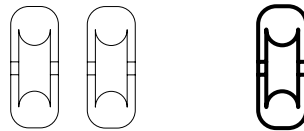
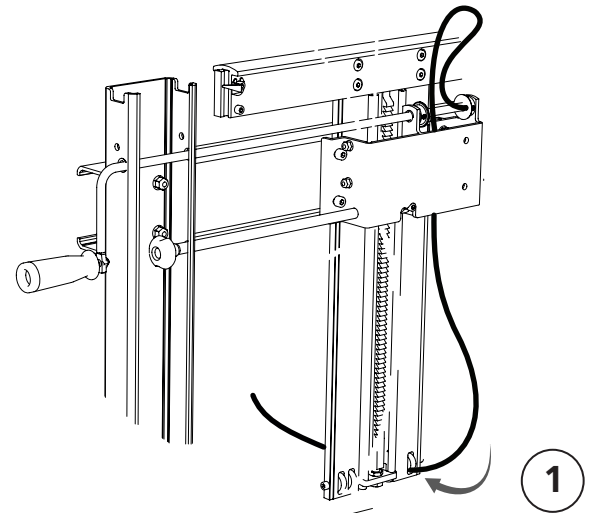
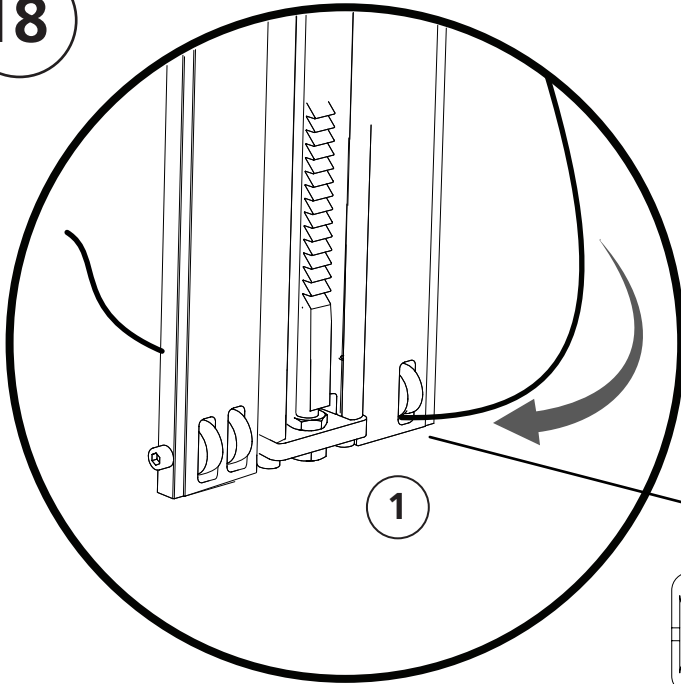

18:1

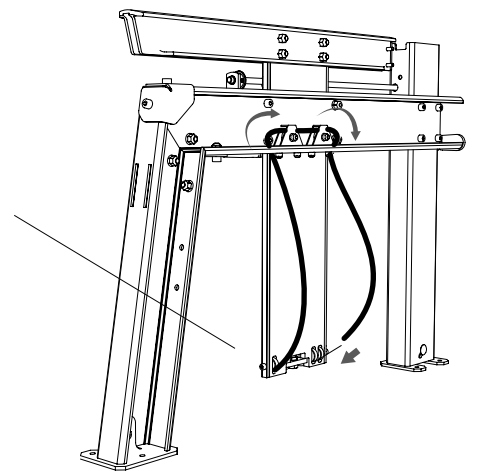
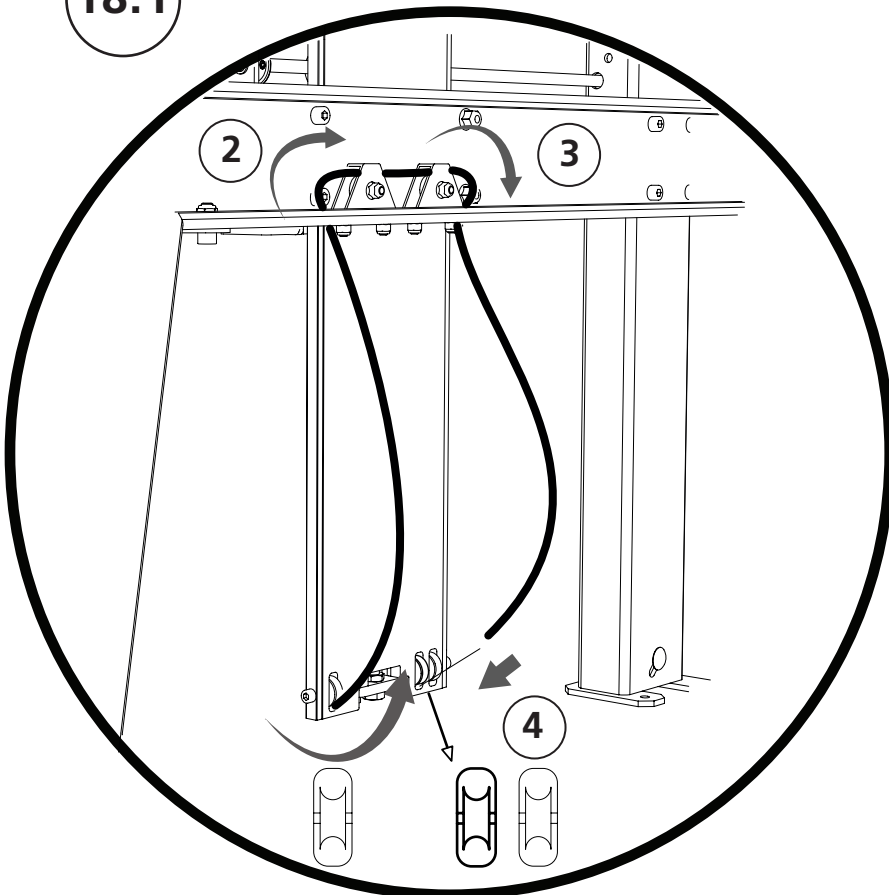



4525-100-3000

18:2

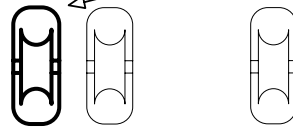
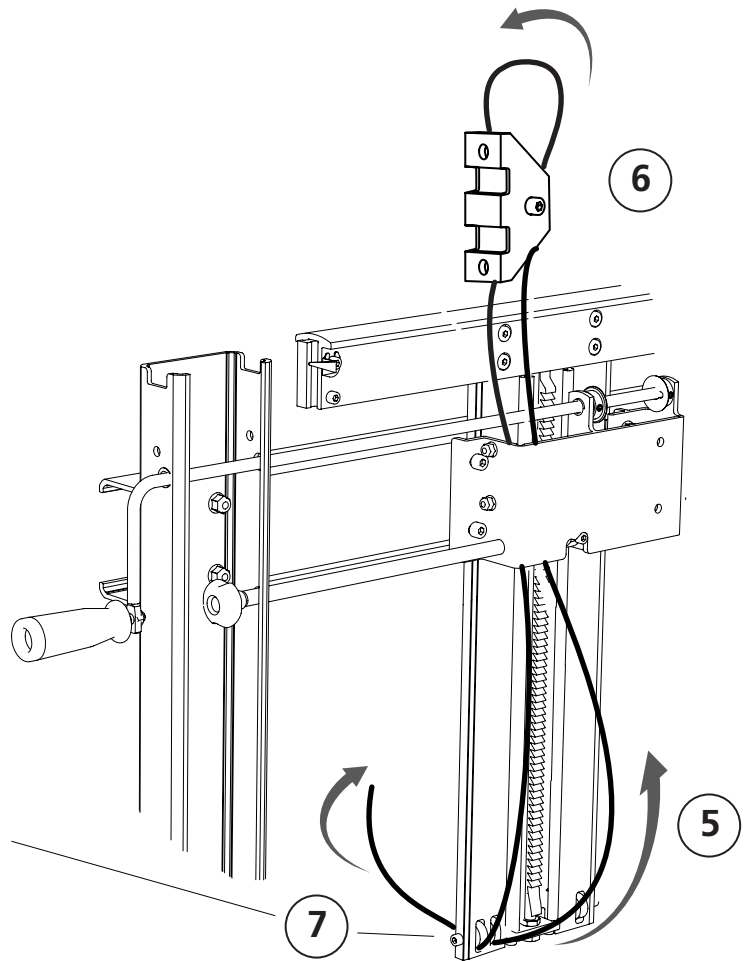
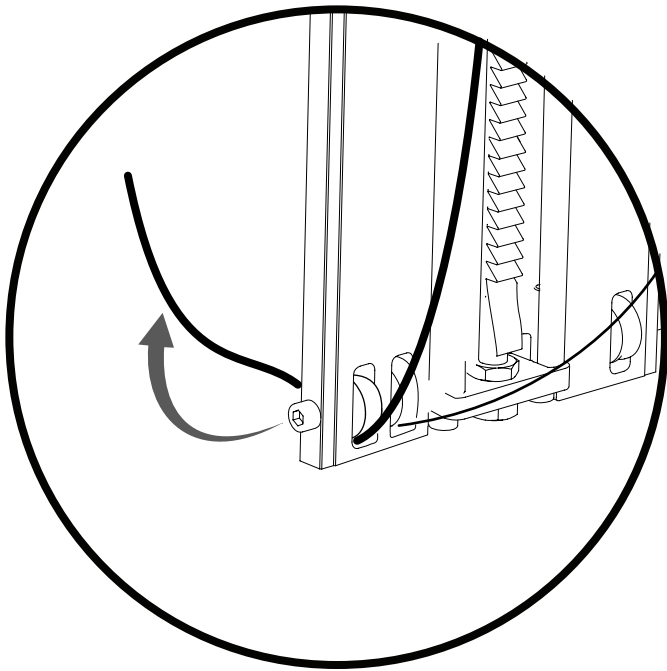

18:3

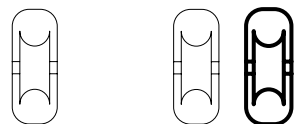
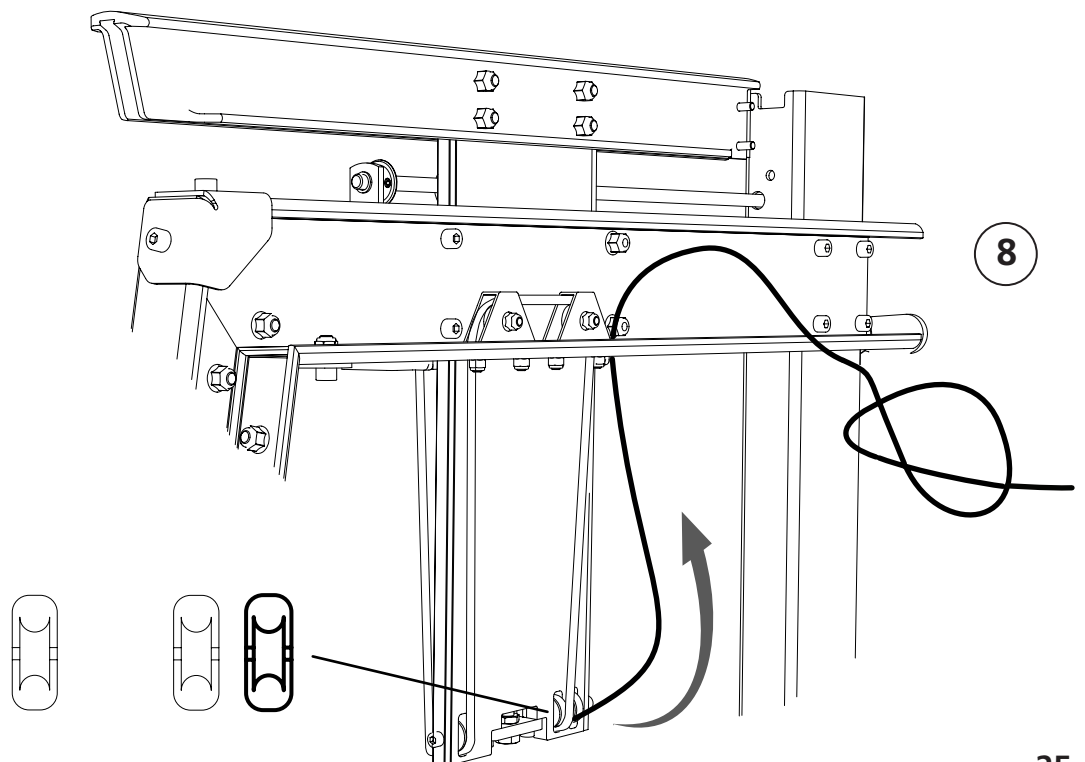



4525-100-3000

19

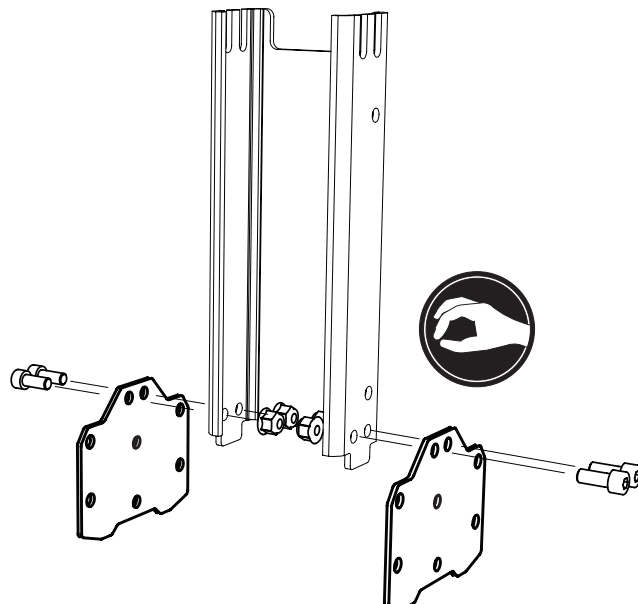
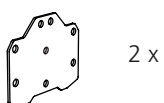
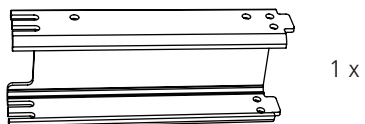

20

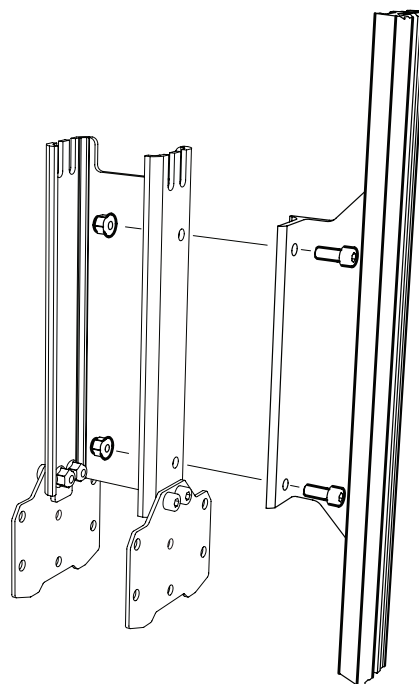



4525-100-3000

21



4 x M8x20



4 x M8

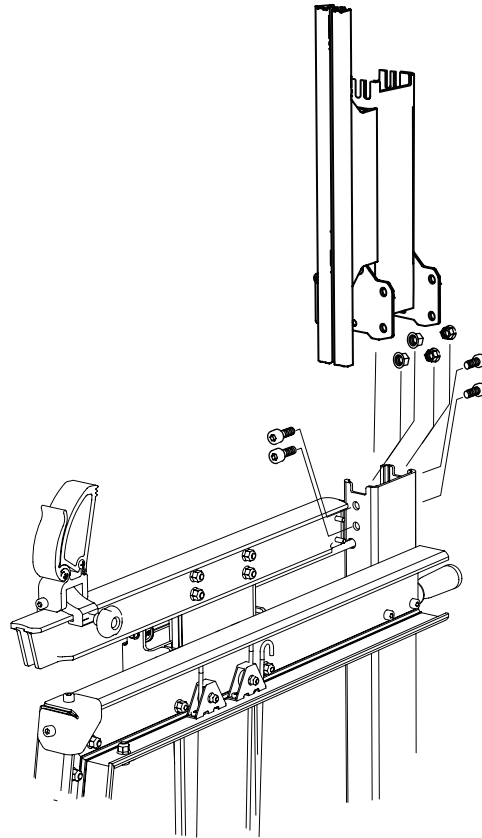

22



1 x

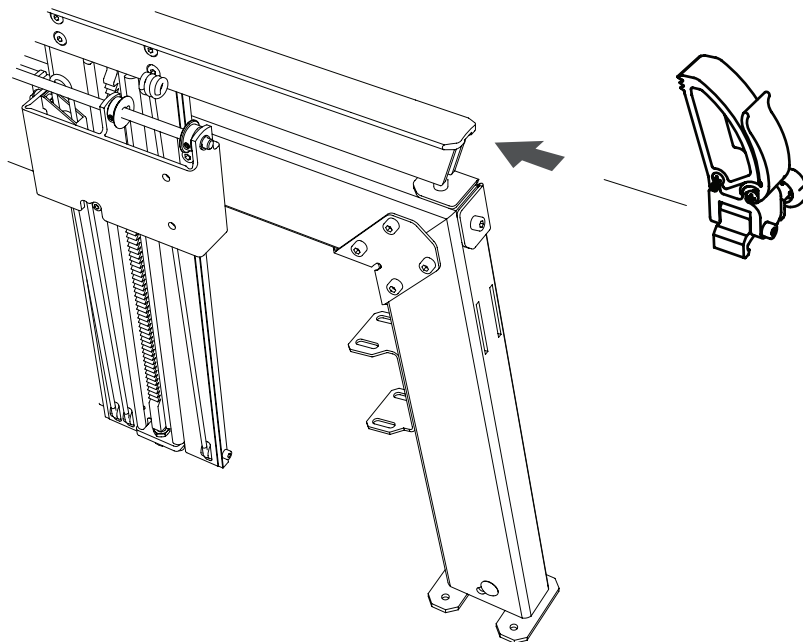

Hästi tehtud!

Nüüd korrake montaažisamme **1-22** järgmise palgitöstuki paigaldamiseks.



4525-100-3000

23

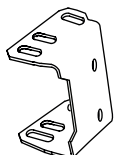

2 x



4 x M8x20



4 x M8

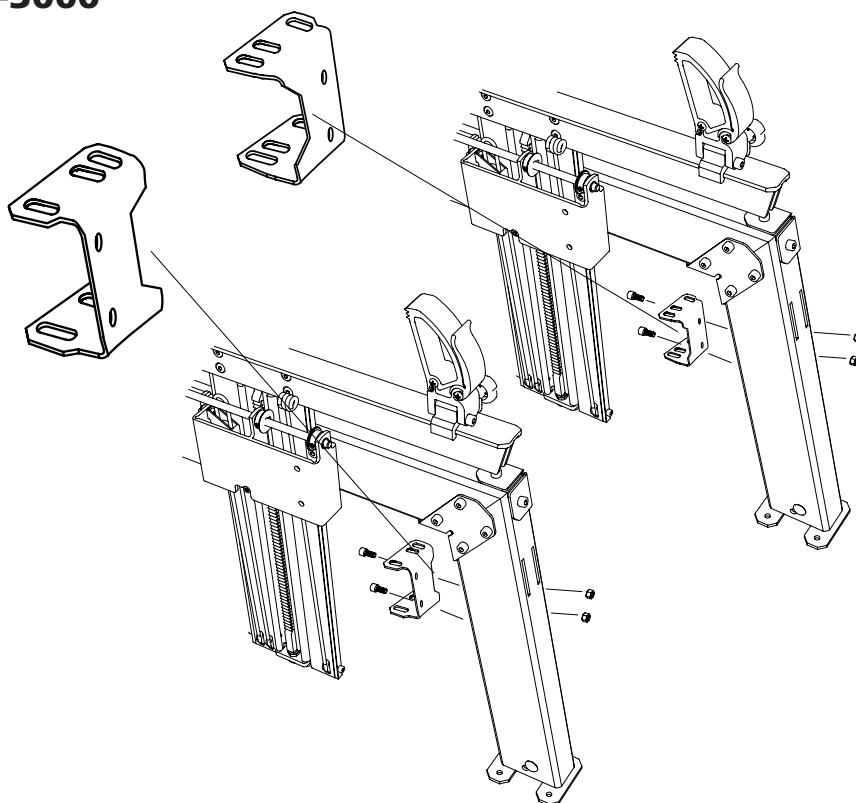

Horisontaalsete liitmike paigaldamine 5 meetri pikkuse saetala jaoks. Pange tähele, millises suunas iga liitmik on paigaldatud.



Võtke arvesse, et pikenduste paigaldamisel võivad mõned osad üle jääda ja neid pole vaja kasutada.

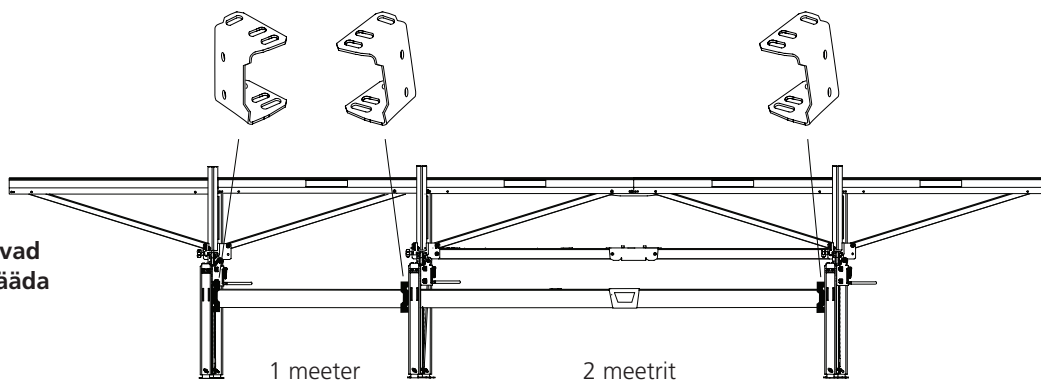

Horisontaalsete liitmike paigaldamine 6 meetri pikkuse saetala jaoks. Pange tähele, millises suunas iga liitmik on paigaldatud.

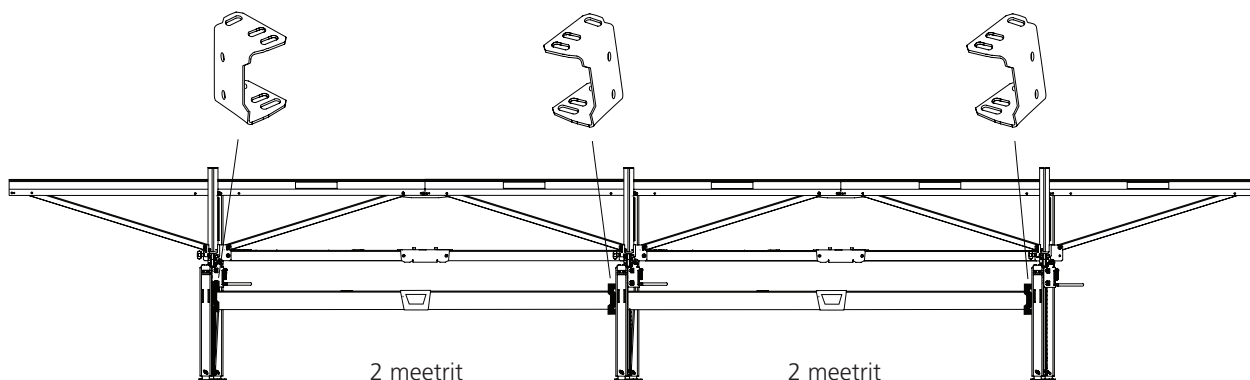



4525-100-3000

24

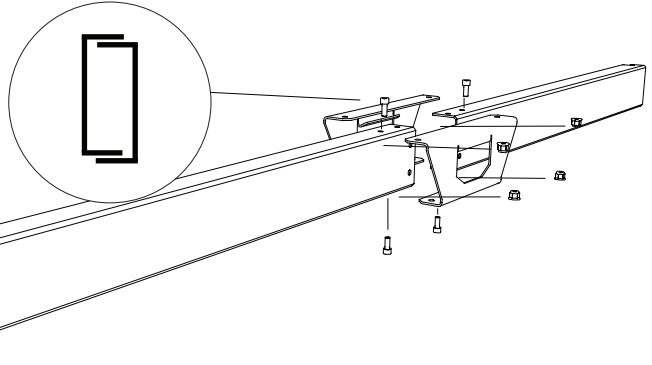
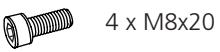

25

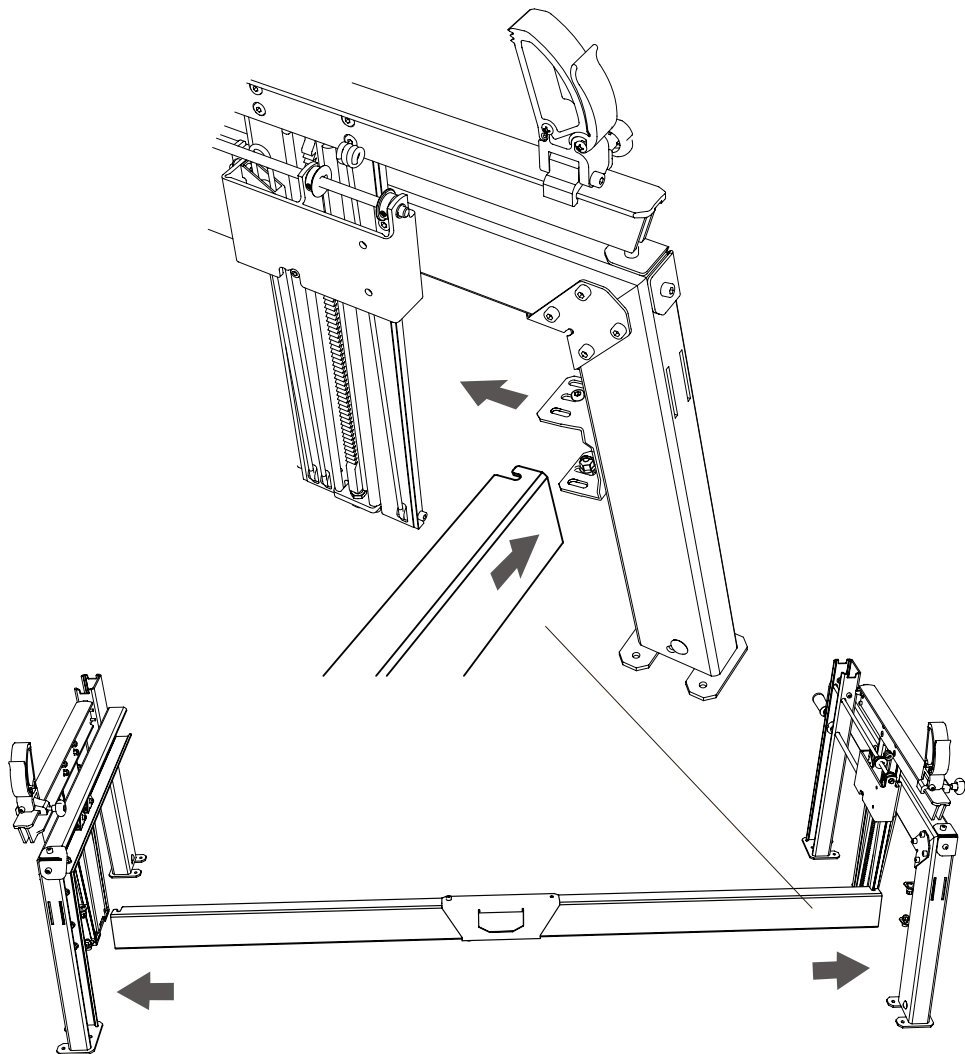
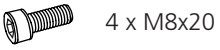



4525-100-3000

26

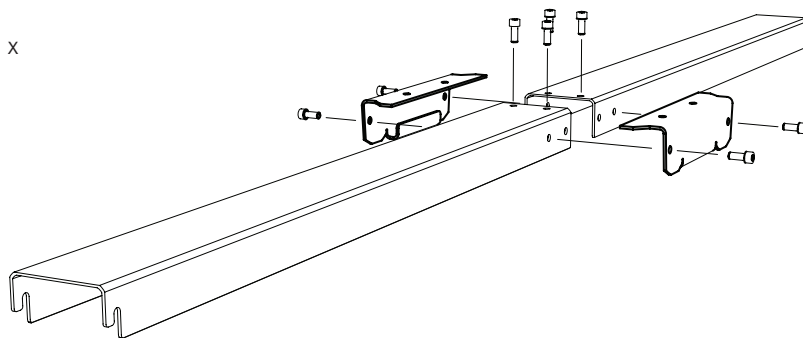
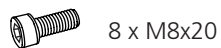
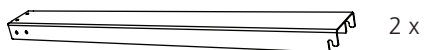

27

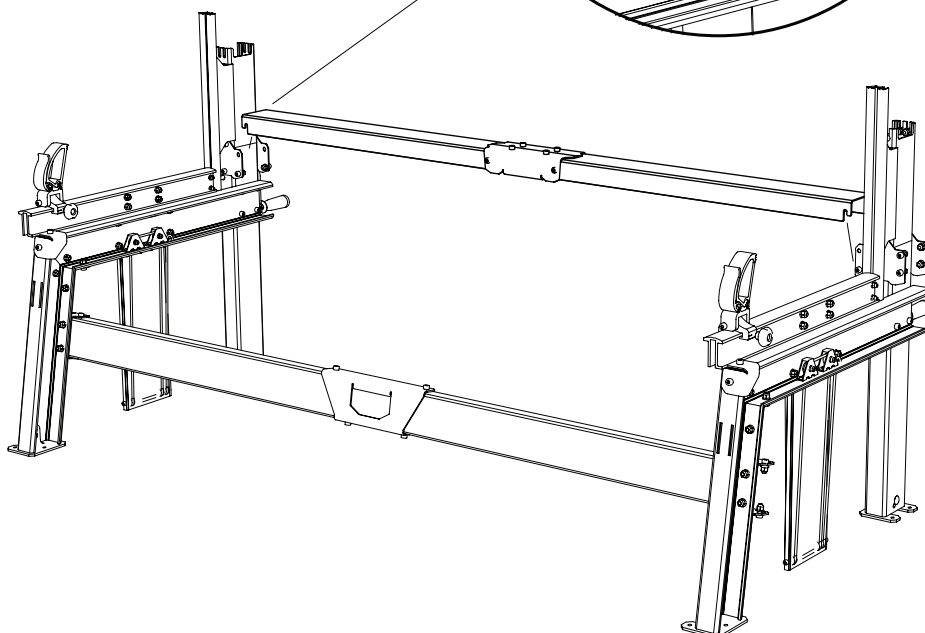
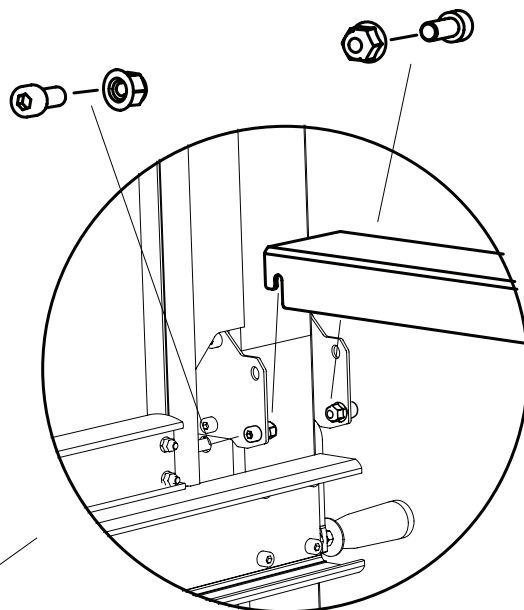



Hästi tehtud!

Järgmise etapi alustamiseks on vaja saetala pakendites olevaid osi.

Avage saetala pakendid.



Sümbol: Montaaž

4525-010-2000

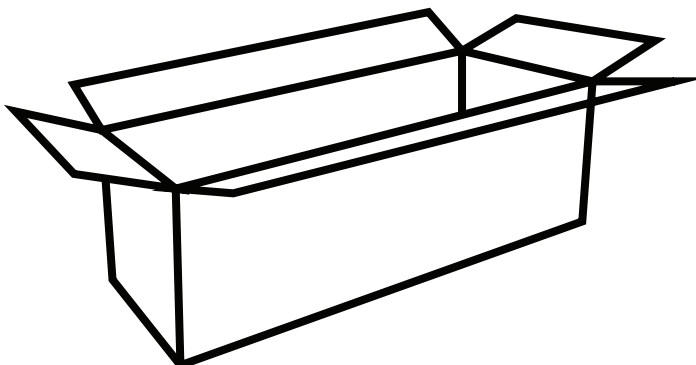



4525-010-2000



Saetalade mõõtmetes esinevad väikesed erinevused. Tagamaks, et saekelk libiseb hõõrdumatult üle vuukide, võib tekkida nurkades talade vähese lihvimise vajadus. Kasutage kaasasolevat liivapaberit, et lihvida tala neli nurka joonisel näidatud pindadel.



28

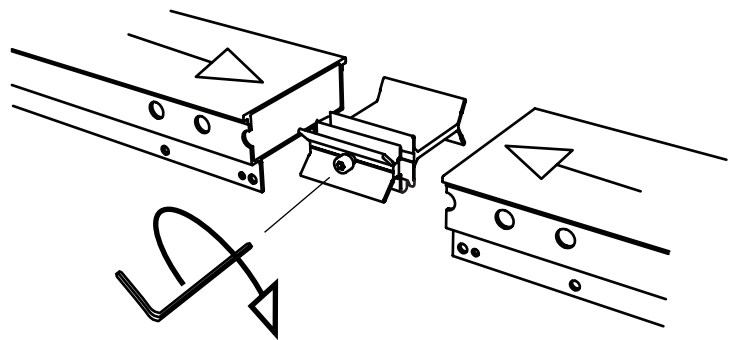
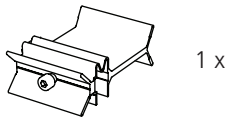
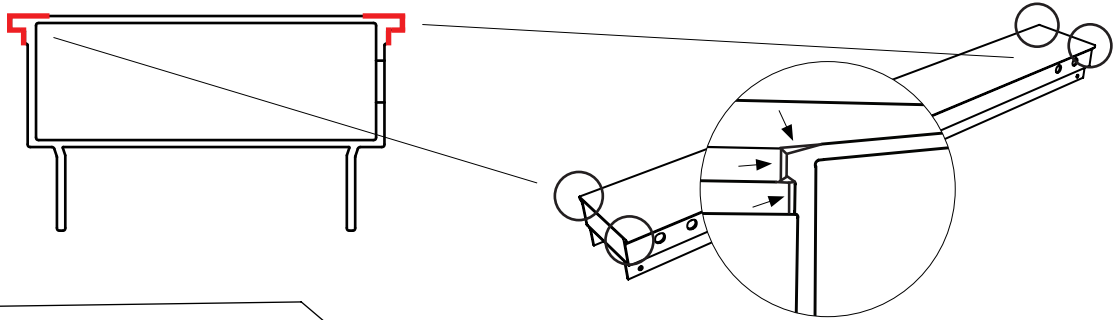

Jätkudetail paigaldatakse saetalale nii, et ava on vastavalt joonisele üllespoole. Lukustusmutter peab asuma otse mutritaskus. Krugi ei tohi pingutada, kui jätkudetail sisestatakse talaotstesse.

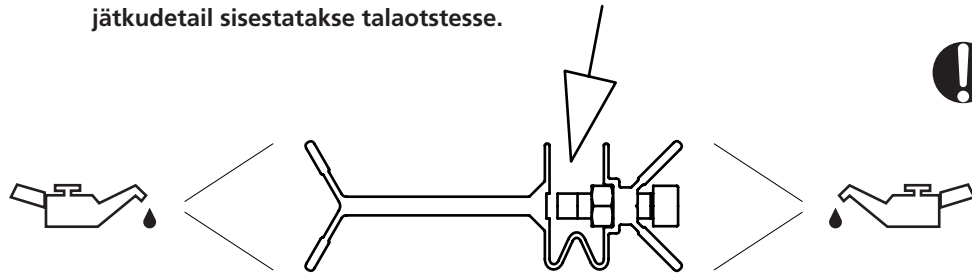

Pange tähele, et iga saetala kohta tarnitakse üks jätkudetail, mis tähendab, et kokkupaneu ajal jääb alati üks jätkudetail üle.

29

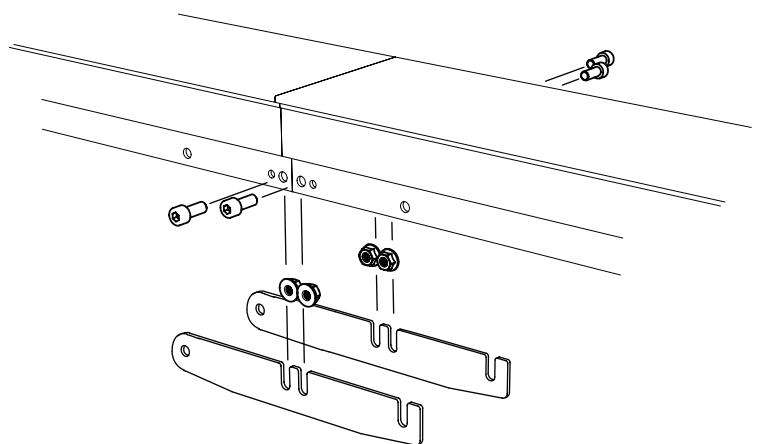
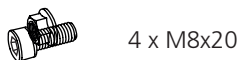
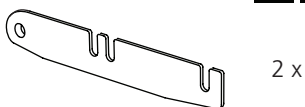



4525-010-2000

30

4 x M8x20

4 x M8

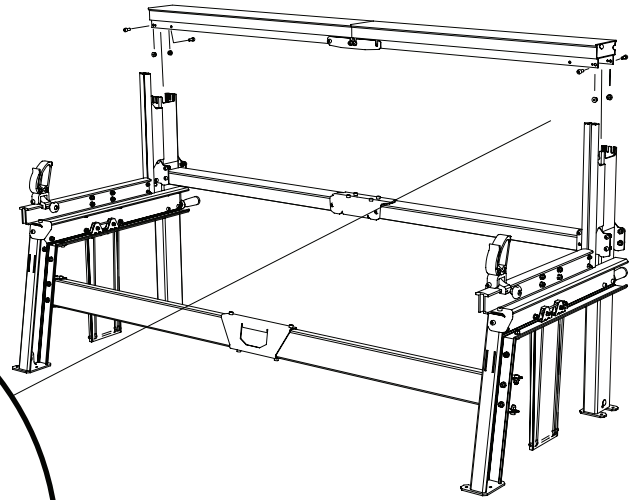
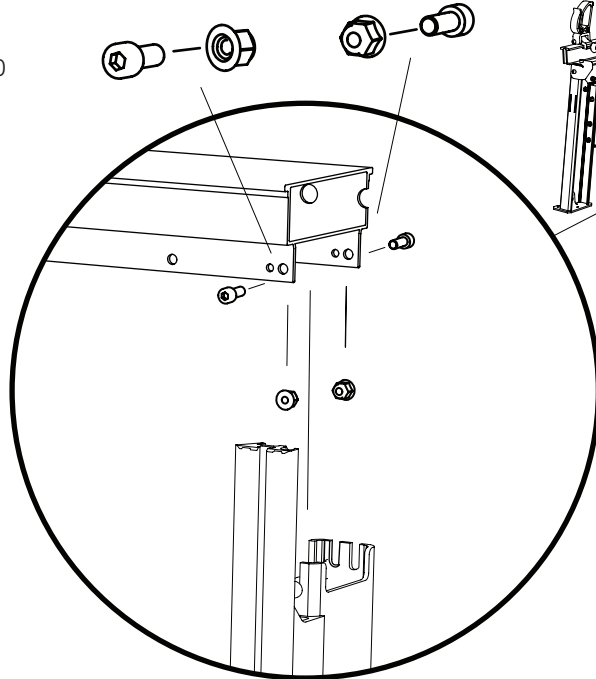

31

2 x

8 x M8x20

8 x M8

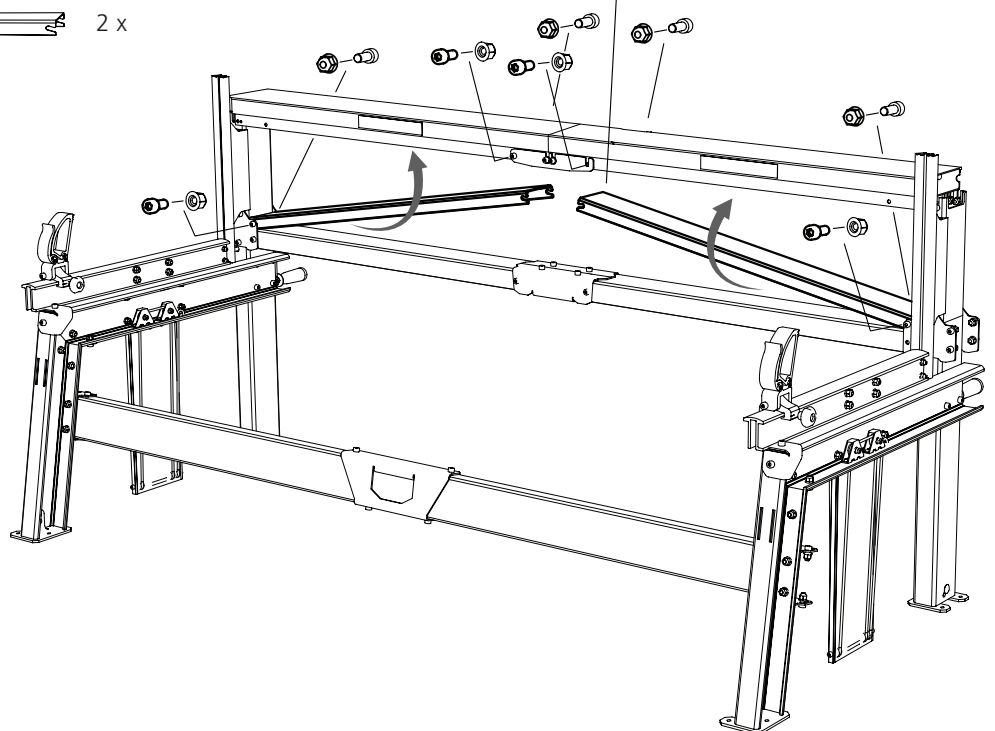
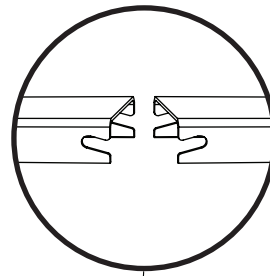



4525-010-2000

32

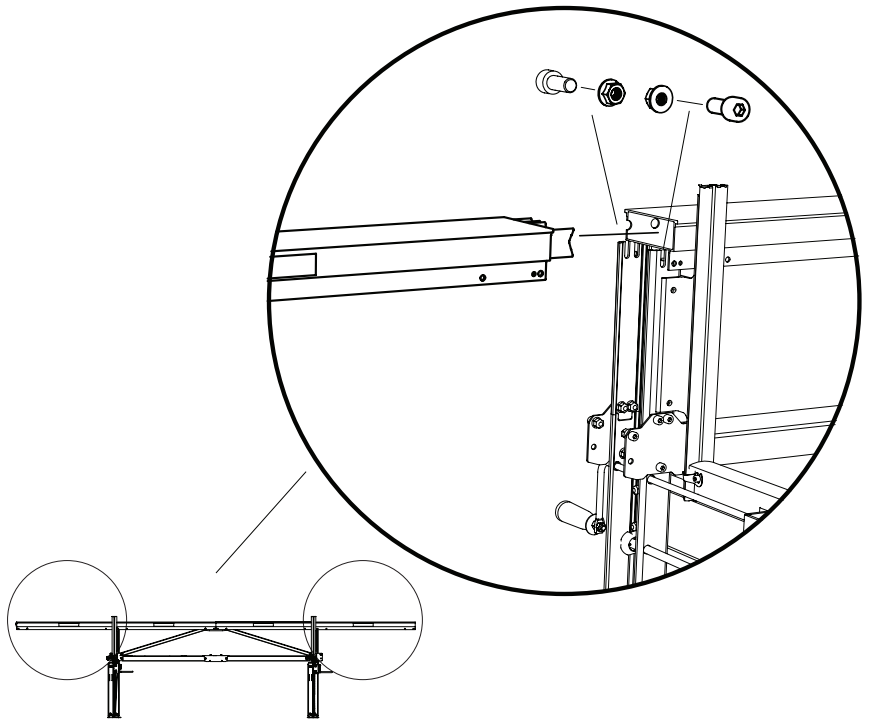
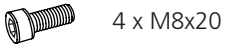
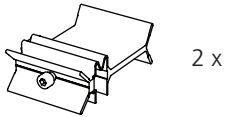

33

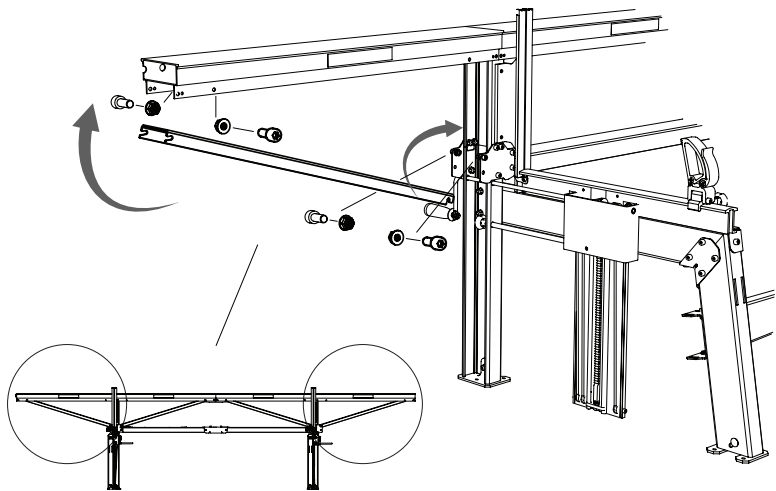
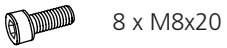

34

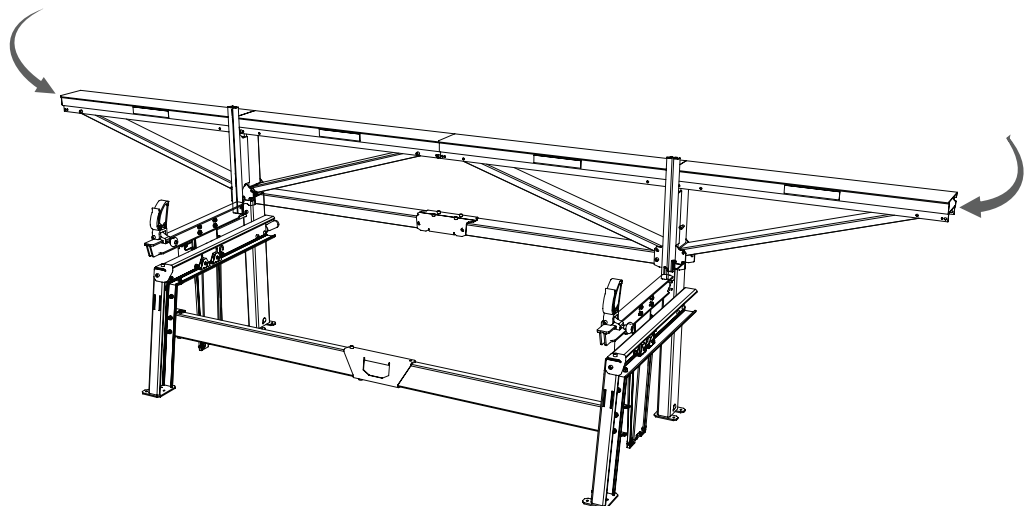



Hästi tehtud!

Nüüd on aeg saekelgu montaažiks.

Avage saekelgu pakend.



Sümbol: Montaaž

4525-001-0010

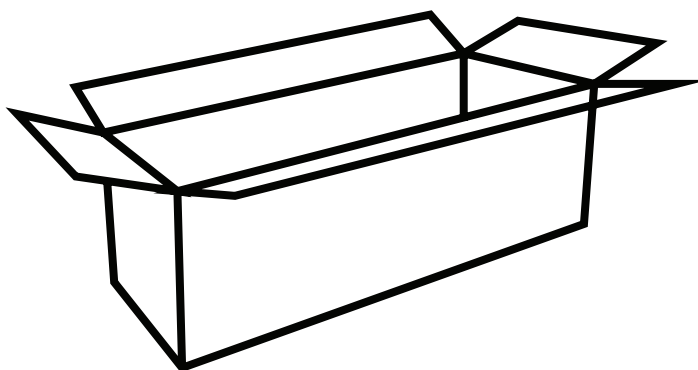





4525-001-0010

MONTAAŽ: SAEKELK

 - 6 x — M8x30

  - 6 x — M8

 - 6 x — M8

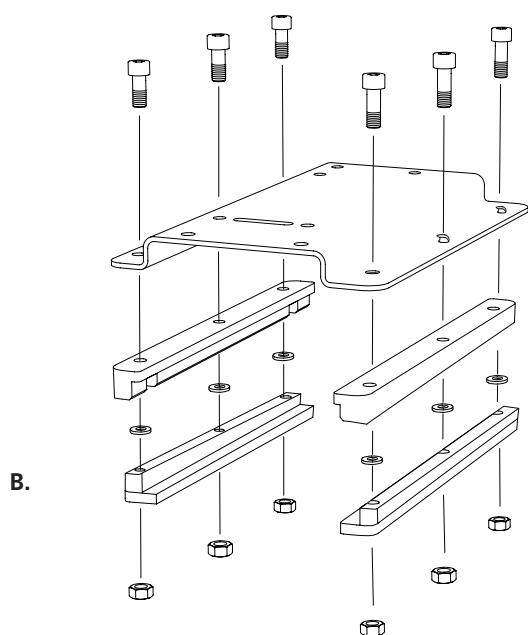
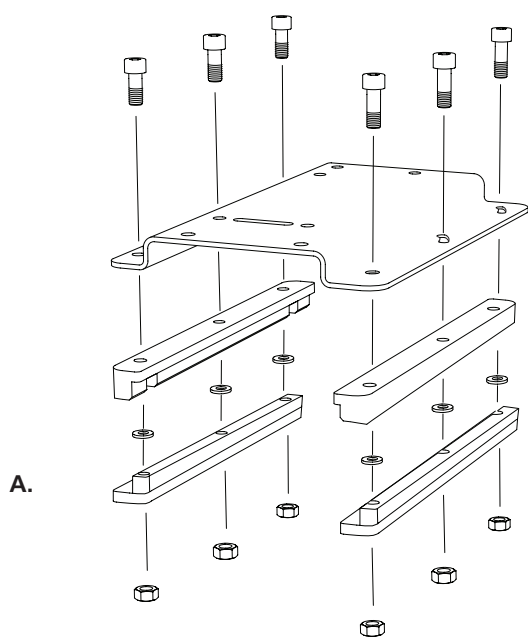

Liugliistude paigaldamine

A. Eemaldatava saekelgu puhul.

← Saetera suund

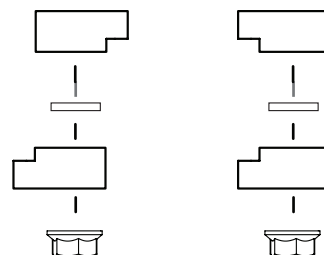

B. Saekelk, mis on varustatud vända ja ülajuhtimisega.

← Saetera suund

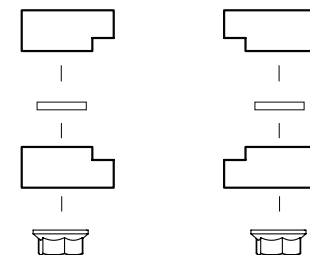

 **Liugliistud tuleb paigaldada vastavalt joonisele B, kui saekelk on varustatud vända ja ülajuhtimisega.**



4525-001-0010

Saekelku saab hiljem täiustada lihtsa vibratsioonivaba vändaajami ja terapeatamise juhtimisega. See tagab mugavama etteande, mis säästab lõikeseadmeid ja annab mõõtmete suurema täpsuse laiade saelõigete puhul.

2

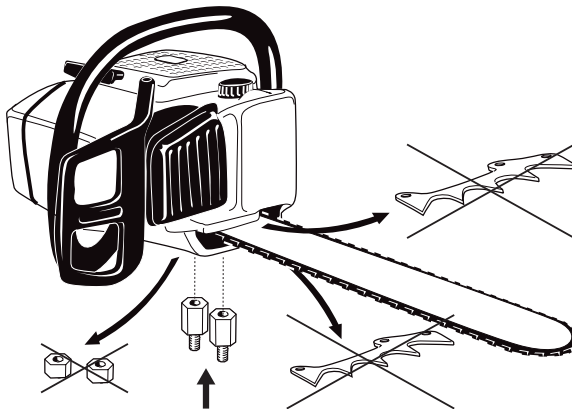

Vabastage mootorsae kaks teramutrit ja eemaldage terakate.

Eemaldage kooretoed, kuid jätke kruvid oma kohale.

Pange terakate uuesti kokku, kuid asendage teramutrid üksikmutritega.

Saega Logosol F2+ kombinierituna võib kasutada ainult CE-märgisega mootorsaage, millel on kaks teramutrit.

3

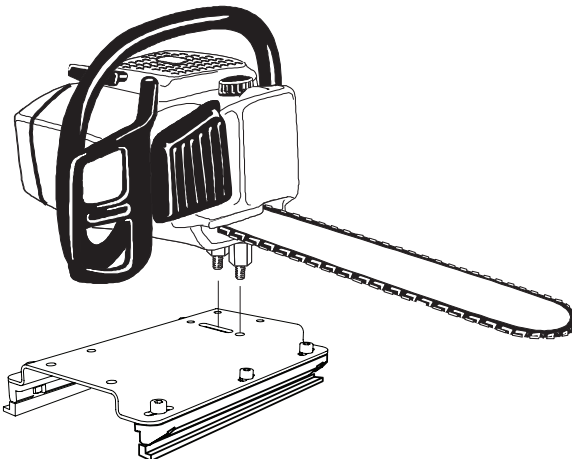

Paigaldage üksikmutrid kelgu soonde. Keerake saag mootorsae teramutritega altpoolt kinni.

4

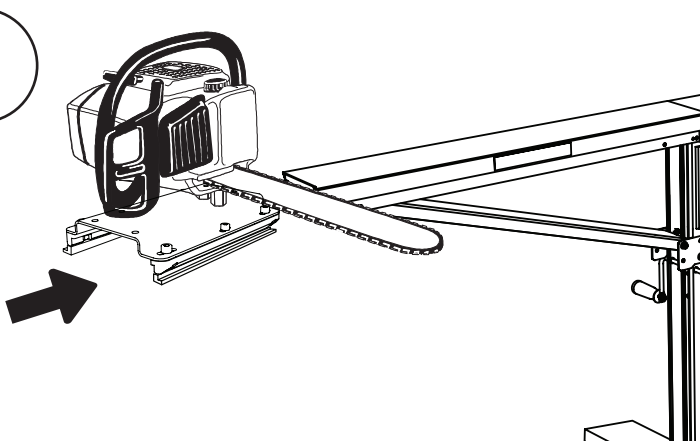

Asetage kelk koos teraga saetalale palgiriulite suunas.

Hoidke saagi alati kinni, kui see on saetalal.

Ärge kunagi jätke saagi saetalale, kui see töötab.

PAIGALDAMINE

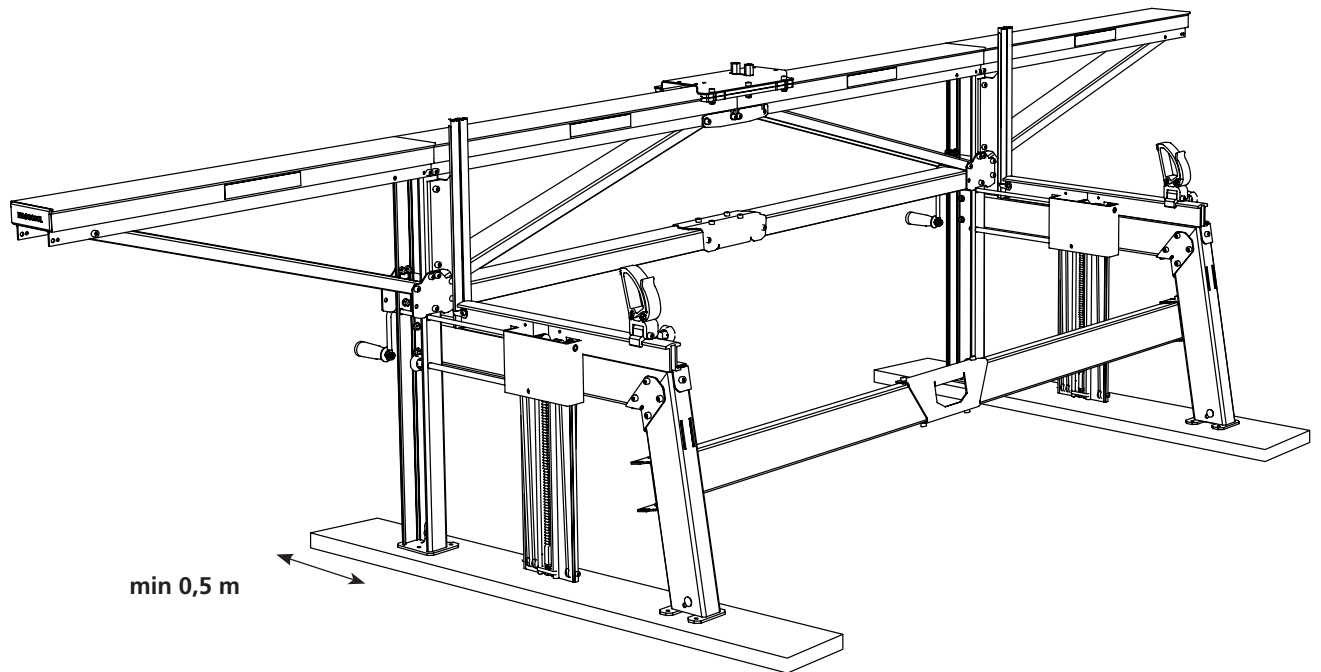

Kui saeveski asetatakse otse maapinnale, peab maapind olema nii tugev ja tasane, et teie hinnangul võiks sellel sõita tavalise sõiduautoga.

Kinnitage iga palgitöstuki alla plank. Plangud peavad olema vähemalt ristlõikega 28 x 145 mm, vähemalt 1,5 m pikad ja hea kvaliteediga.

Plangud peaksid pikkadest jalgadest välja ulatuma vähemalt 0,5 m.

Saagi Logosol F2+ ei tohi üheski suunas kallutada rohkem kui 5

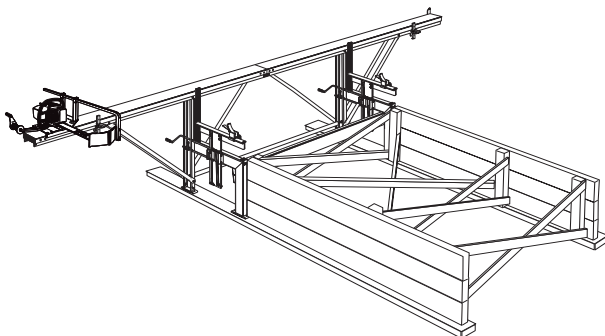

Näide pikaajaliseks paigaldamiseks ettenähtud palgilauast. Terasest palgitrepid on saadaval masina Logosol F2+ lisavarustusena.

kraadi.

Ümbermineku oht! Logosooli F2+ ei tohi kasutada ilma jalgu aluspinnale või plankudele kinnitamata.

Saeseadme tala küljest lahtilibisemise oht.

Kui Logosol F2+ on poltidega kinnitatud betooni, asfaldi või muu sarnase jäiga aluspinna külge, tuleb iga jala alla asetada

kummiriie, et vältida saeveski vibratsioonikahjustusi.

Kinnitage palgid kiilude või tugevate kinnitusrihmadega.

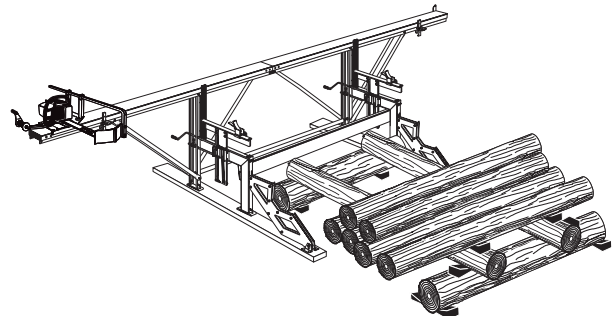

Ajutise palgilaua näide.

REGULEERIMINE: PALGITÕSTUK

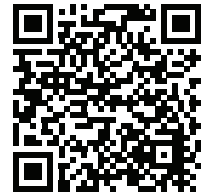
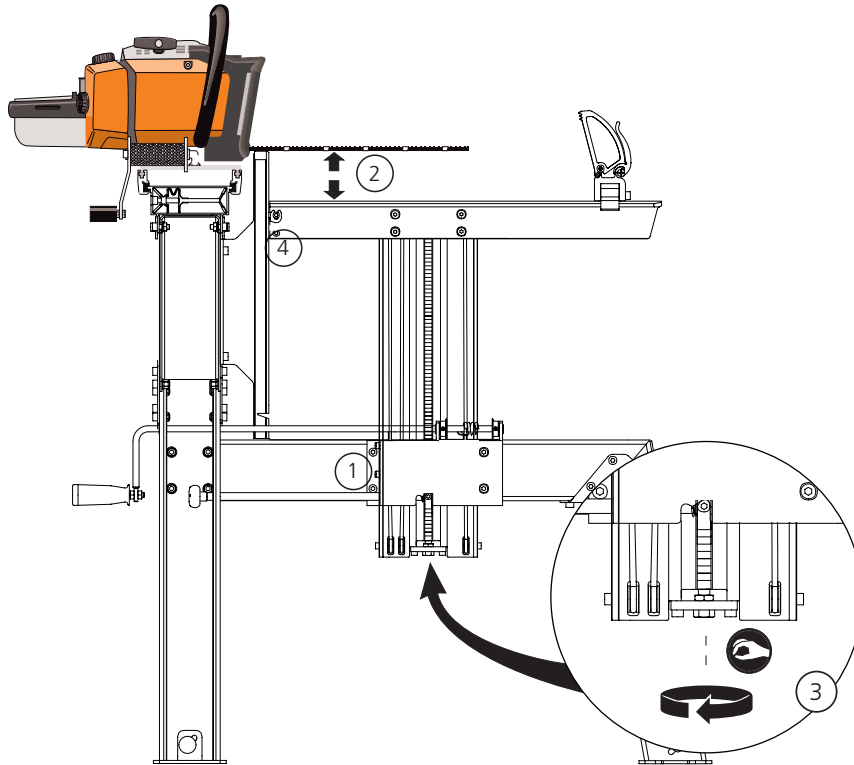

1

Kontrollige, kas palgitõstuk liigub pörklingikarbis nii-võrd kergesti, et see kukub allaväntamisel oma raskuse toimele alla.

Kui ei liigu, siis:

- Keerake lahti pörklingikarbi neli kruvi.
- Keerake lahti horisontaalse tala ja alumise pika jala vahelised kruvid.
- Tõmmake palgitõstukit paar korda üles ja alla, kuni see liigub kergesti.
- Pingutage kruvid.

Kontrollige palgiriuli kõrguse seadistust.

2

Seadke saeseade teraga palgiriuli kohale keskele.

• Tõstke palgiriul kuni sälguni, mis asub tera alumisest küljest vähemalt 2 tolli kaugusel.

• Reguleerige pörklingivarda otsas oleva poldi ja vastumutriga, kuni mõde on tera alumisest küljest 52 mm. Kui pörklingivarda reguleerimisest ei piisa, liigutage pörklinki sammu võrra üles või alla ja reguleerige uuesti.

• Lukustage vastumutriga.

Reguleerige kõrguseskaala osutit:

• Keerake lahti osutit kinnihoidev kruvi.

4

Seadke osuti 2 tolli kõrguseskaala suhtes.

Määrige tõstetala liugpinnad ja palgihoidiku sooned silikoonspreiga (9999-000-5110) või määrdeainega Superflo (9999-000-5115).

REGULEERIMINE: SAETALA

Kontrollige saetala sirgjoonelisust. Vaadake tala ühe ülanurga juurest piki tala ja näete hõlpsasti tala võimalikku kumerust. Võite piki tala isegi kinnitada nõõri. Asetage münt tala otstes oleva nõõri alla nii, et nõõri ja tala vahel tekiks tühimik.

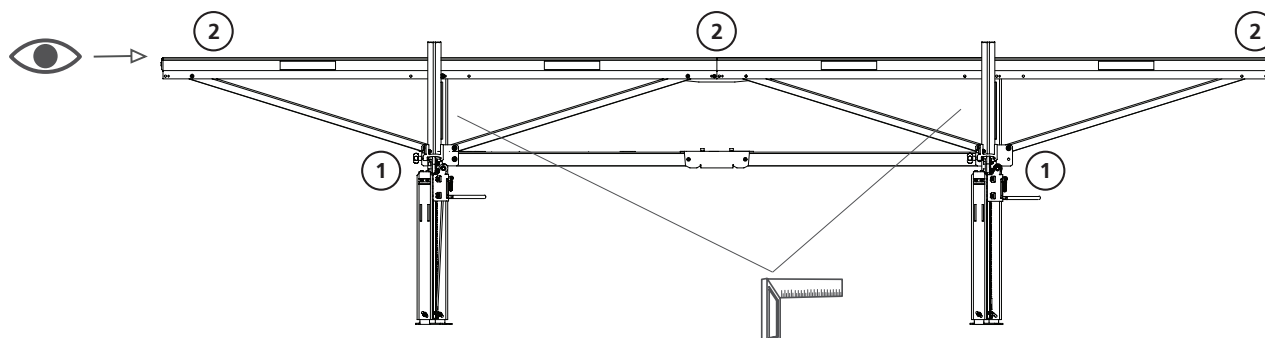

1 Esmalt pingutage alumised kruviühendused, kus tala tugipostid asuvad pika jala kinnitusplaatides.

2 Vaadake piki saetala ja suruge tala sirgeks, pingutades samal ajal ülemiste liidete kruvisid.

REGULEERIMINE: SAETERA

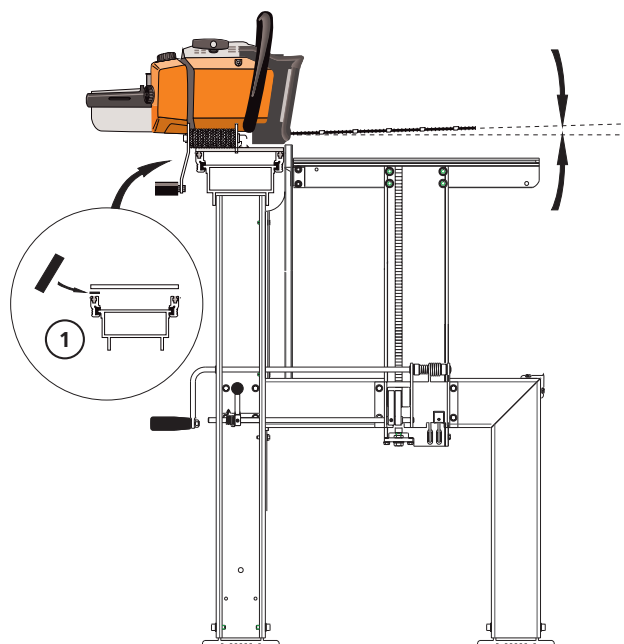

1 Terakinnituse sirgjoonelisus võib erinevatel mootorsaedel erineda.

Iga tera on vaja ainult üks kord reguleerida tingimusel, et tera ei murdu saagimise ajal kõveraks.

Kui märkate, et tera pööramisele peate tera uuesti samas suunas reguleerima, võib see viidata sellele, et mõõgakinnitus ei ole sirge. Seda kompenseerib asjaolu, et liugliistude ja kelgu põhjaplaadi vahele asetatakse üks või mitu õhukest reguleerimisplaati, nn vahelehte.

Võite kasutada gaseeritud jookide alumiiniumpurgist pärit õhukest plekki.

REGULEERIMINE: SAEKELK

Reguleerige saekelku nii, et see sobiks ideaalselt saetalaga. Määrige saetala ja liugliistused regulaarselt silikoonspreiga.

- 1** Pigistage liugliistud kokku, et reguleerida pilu vastu saetala vertikaaltasapinnas.

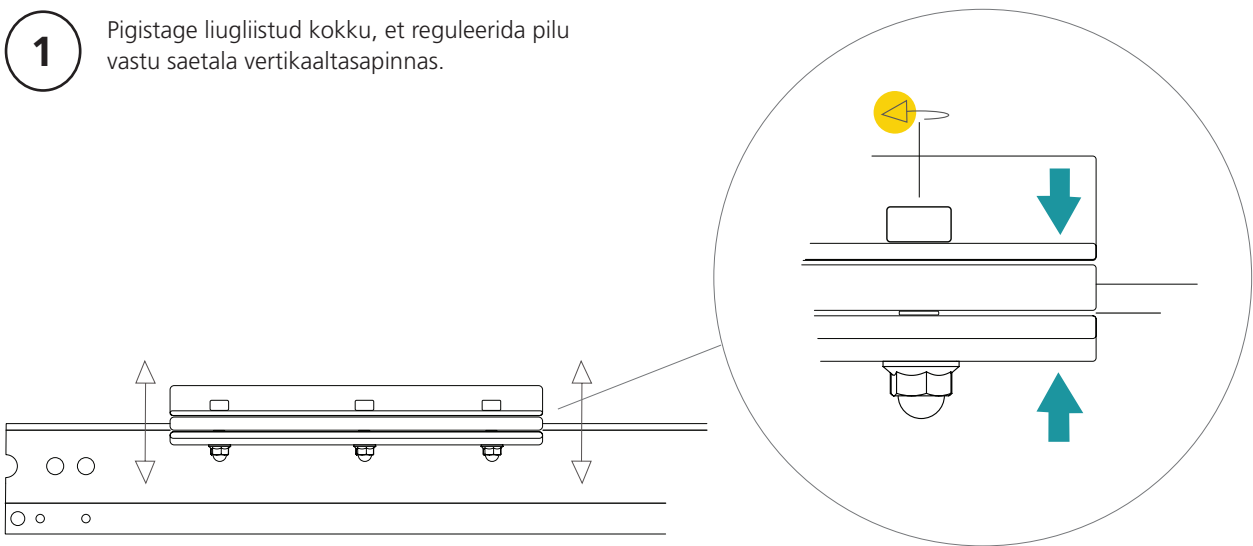

- 2** Reguleerige eesmised liugliistud sisse või välja kolmes kindlas etapis, et minimeerida pilu saetalaga horisontaaltasapinnas.

! Kelk peab selles suunas veidi libisema.

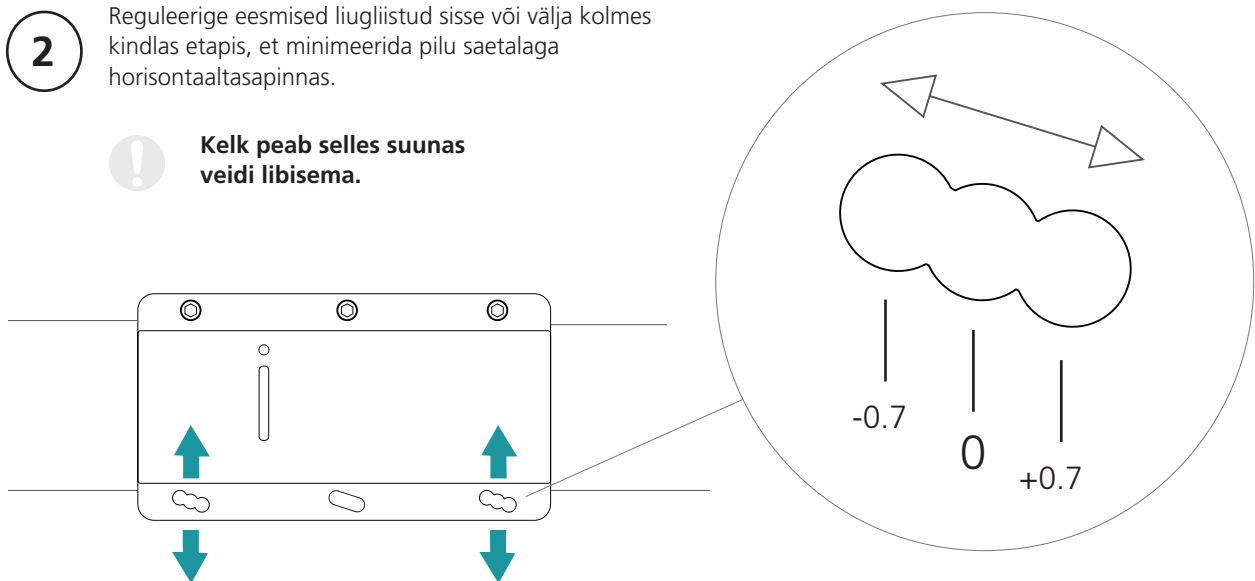

SAAGIMINE: ETAPIVIISILISED JUHISED

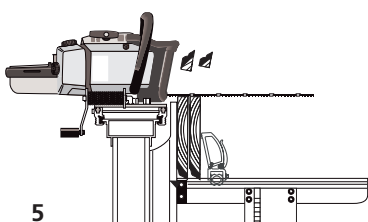
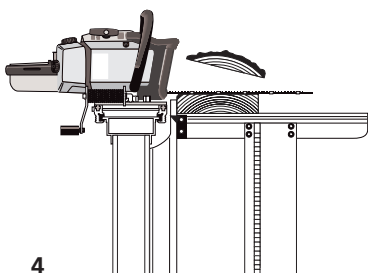
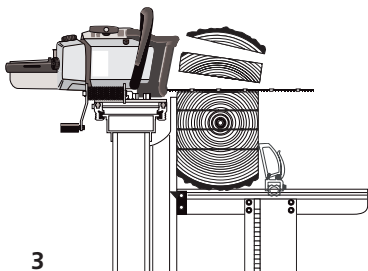
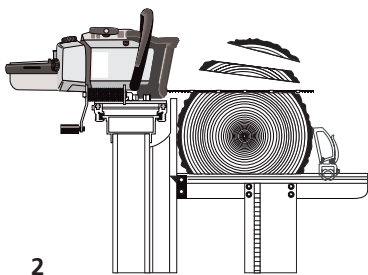
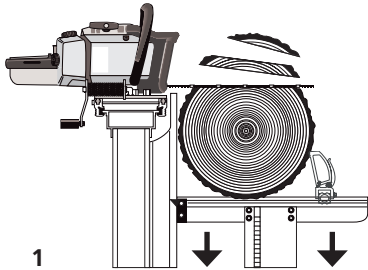

1.1 Veenduge, et palgiriul toetuksid pikk jal, seejärel rullige palk palgiriul.

1.2 Kinnitage palk palghoidikute abil.

1.3 Ühendage pörklint pörklingivar-daga.

1.4 Tõstke palk üles nii, et sobiv pind-laud saetaks maha. Tavaliselt tõstetak-se palgi ülaots 1/4" või 1/2" (üks või kaks klõpsu) juureotsast kõrgemale, et lõige oleks südamikuga paralleelne.

1.5 Kinnitage palk nii, et see ei saaks pöörelda. Seda tuleks teha enne kõiki lõikeid.

1.6 Pindlaua saagimine.

1.7 Suuremad palgid tõstetakse üles, et saagida välja teine plank, mis jääb servamata palgiks (nt 2 1/4", üheksa klõpsu, 2" plangu jaoks).

2.1 Seejärel saagige ja pöörake palki 180 kraadi.

2.2 Väikesel palgil on ploki paksus nüüd määratud, nt 6". Riulid paikne-vad samal kõrgusel. Suurematel pal-kidel tuleb riulid seada nt kõrgustele 7 1/4" või 8 1/4", kui soovite enne ploki paksuse väljasaagimist saagida 1" või 2" plangu.

2.3 Saagige välja pindlaud ja vajaduse korral servamata plank.

3.1 Pöörake ploki 90 kraadi üles. Kinnitage plokk. Seadke plokk nii, et saab ära saagida sobiva pindlaua. Nüüd tuleb ülaots uuesti seada juure-otsast veidi kõrgemale.

3.2 Tõstke mõlemad riulid võrdselt üles endiselt erinevatele kõrgustele ja saagige plangud ja laud välja, kuni plokist jääb alles umbes 4" (10 cm). Ärge unustage alati lisada soovitud laua paksusele 1/4", et kompenseeri-da saelõiget.

4.1 Pöörake ploki 180 kraadi ja

seadke mõlemad riulid samale kõrgusele. Kui lõpus soovite välja saagida 1" laua ja 2" plangu, seadke mõlemad riulid asenditesse 3 1/4" (2"+1/4"+1").

4.2 Viimase pindlaua ärasaagimine. Tõstke asendisse 1 1/4". Saagige välja 1" laud.

4.3 Teil on nüüd alles 2" plank.

5 Asetage servamata laud kõrgele servale. Kinnitage laud ja servake need.

Nagu tavaliselt, reguleerige palgi-riulite kõrgust, kui koorega külg on allpool, ja seadke need samale kõrgu-sele, kui olete laud ümber pööranud ja saetud pind on allpool.

SAAGIMINE: NÕUANDED

Alguses võib olla soovitatav joonistada palgiotstes üles, mida soovite välja saagida. Joonistage jämeda viltpliiat-siga nii, et joon vastab saelõikele.

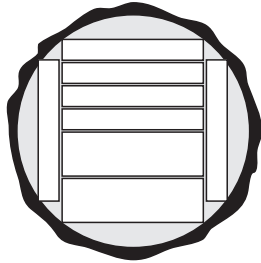

Pidage meeles, et:

- Ülemise otsa toorikuriul seatakse juureotsast kõrgemale, kui palk asetseb saagimata pinnal.
- Riiulid seatakse samale kõrgusele, kui saetud pind asub allpool.
- Kompenseerige saeteed (1 klõps 1/4"), kui lauda saetakse välja saetera pealt.
- Ärge kompenseerige saeteed, kui laud saetakse välja saetera alt.
- Viimane laud ei tohi olla õhem kui 2".
- Veenduge, et te ei sae palgihoidikutesse.

Läbisaagimine

Mõnikord võib olla parem viilutada kogu palk hõõeldamata lauadeks. Nii saate igast palgist veidi rohkem saematerjali. Hind on siiski see, et see võtab veidi kauem aega. Peene puusepapuidu puhul võib enne kuivatamist olla soovitatav servata vaid üks külg. Viimane servamine tehakse ainult siis, kui on teada, milleks detaili tuleb kasutada. Kõik selle nimel, et puitu oleks võimalik kasutada ära nii palju kui võimalik.

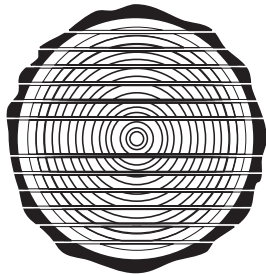

Palgi viilutamisel on hea, kui saete esmalt maha õhukese lõigu ja seejärel pöörate selle alla nii, et palk toetuks tasasele pinnale vähemalt ühel palgiriivil. See takistab palgi liikumist terade vahel ja saate kenad ning ühtlase paksuga laud.

Pöörake palki, kui lähenete keskkohale.

Arvutage välja, millisel kõrgusel peate seejärel alustama saagimist.

Pidage meeles, et kompenseerida 1/4" iga saelõike puhul.

Veerandsaagimine

Parima saematerjali saate, kui kasutate veerandsaagimist. Sel juhul saate kõigil laudadel optimaalse kiusuuna, mis on suur eelis nt mööblitiseritöödeks.

Puudus on see, et see võtab aega, on raske, ja saate mitu erineva laiusega lauda. Veerandsaagimist ei tohiks teha liiga väikeste palkide korral.

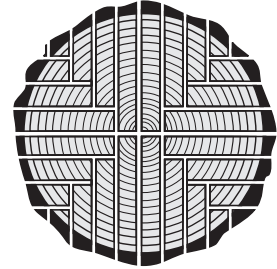

Alustage palgi keskelt poolitamisega, seejärel pange pooled üles ja lõigake need keskelt pooleks nii, et saate "veerandid".

Kui saate laudu välja, siis pöörake tükki iga lõike vahel. Mõnikord võib olla lihtsam saagida altpoolt. Siis saate alati säilitada sama kõrguse palgiriivilitel.

Kas see tundub raske?

Meil on siin LOGOSOL-is palju selliseid töötajaid, kellel on saagimisel suur kogemus. Kui teil kui uuel LOGOSOL-i kasutajal on küsimusi, olete soojalt teretunud meile helistama. Meil oleks hea meel anda teile head nõu.

TÄPSUS

Saeveski komponentide täpsus

Saeveski koosneb ekstrudeeritud alumiiniumprofiilidest. Materjalile on iseloomulik, et see võib nurkades ja tasasuse poolest veidi erineda. Oleme seda masina konstruktsioonis arvesse võtnud nii, et mis tahes kõrvalekalded ei oma saeveski funktsiooni jaoks mingit tähtsust.

Üks koht, kus iga väiksem kõrvalekalle on selgelt nähtav, on saetala jätkudes. On osutunud, et sellist laia löiget on väga raske teha täpse nurga all. Saetera pole lihtsalt täpsem kui +/- paar kümnendikku kraadi, mille tagajärjek on nähtavad kõrvalekalded. Kuid need kõrvalekalded ei ole olulised, kui te ei suru pilu kokku. Viige tala osad kokku ilma jõudu rakendamata. Jätku liitmik suunab ja kinnitab tala sektsioonid üksteise suhtes.

Saeveski juures soovime, et palgitõstukite liugeliistud sobiksid võimalikult täpselt. Plast on pehme ja raskesti töödeldav. Selle tagajärjel võib palgitõstukite liikumine muutuda raskeks. Sel juhul võtke peen liivapaber ja poleerige plasti, kuni palgitõstukid liiguvad kergesti. Sageli kulub plast siiski pärast mõnepäevast kasutamist iseene-sest. (Enne lihvimist lugege läbi palgitõstukite reguleerimise osa lk 39).

Saagimistäpsusele esitatavad nõuded

Oleme seisukohal, et kettsaega saavutate sama head või paremad tulemused, kui on võimalik saavutada teiste väikesemahuliste saagimismeetoditega. Lugevatult palju on kliente, kes väidavad, et nad ei ole kunagi saanud niivõrd head saematerjali kui see, mida nad ise saevad. Loomulikult kohtume ka klientidega, kes soovivad, et nad saaksid täpsust suurendada. Sel juhul teame, et saetulemuse variatsioonidel on palju selgitusi. Tooraine on väga tähtis. Hea saematerjali saagimine lühikestest jämedatest palkidest on tunduvalt lihtsam kui pika ja peene puidu suure täpsusega saagimine. Pinged ladustamis- või kasvukoha tõttu võivad samuti põhjustada probleeme. Teatud puuliigid tekitavad suuremaid raskusi kui teised jne.

Täpsuse nõuded on samuti erinevad. Tulemus on enam kui piisav sellele, kes saab saematerjali saarestikus maalähedasteks sillaplankudeks, kuid ei pruugi olla piisav sellele, kes saab otse ehituseks kasutatavat saematerjali ilma esmalt hõõveldamiseta.

Kui olete saeveski omanikuna läbinud saeveski reguleerimise eri etapid, kontrollinud löikeseadmeid ja võtnud arvesse puidupinge mõjusid, kuid siiski ei jõudnud soovitud saagimistulemuseni, siis tahaksime, et võtaksite meiega LOGOSOLis ühendust.

LÕIKEVARUSTUS

LOGOSOLi saekett tagab kiire pikisuunalise saagimise peene saeteega. Kuid see on tavapäraest kettidest tundlikum. Kui hoiate lõikevarustuse pingul, saate puidu õiged mõõtmed, saagimine kulgeb kiiremini ja lõikevarustus peab kauem vastu.

Teritage ketti enne, kui see läheb nüriks.

Kui keti teravus hakkab vähenema, märkate seda sellest, et lõikekiirus väheneb, tera läheb kuumaks ja edasijõudmine muutub raskemaks. Katkestage saagimine kohe! Tegelikult on siis juba teritamiseks liiga hilja. Nüri ketiga saagimine paneb lõikeseadmed suure pinge alla. Teritage ketti enne, kui see muutub nüriks.

Vältige keti purunemist

Kui saetakse pikka aega nüri ketiga, võib kett maha tulla. Kett läheb sel juhul lõikehamba all katki ja näete, et materjal on selles kohas kulunud.

Kui see-eest puruneb veolüli, võib juhtuda, et kett ja ajam ei olnud teineteise vastas. Parim lahendus on, kui kasutate ühe ketiseadmega 5 ketti. Kui ketid on kulunud, vahetage välja kogu komplekt. Täiesti uus kett mahakulunud ajamil võib tulla ära juba esimestel minutitel.

Sama ajamiga ei sobi nii tavapärase 1,6 mm lõikeketi kui ka 1,3 mm lõhestusketi üheaegne kasutamine.

Tera võib tõmbuda viltu.

Kui kett on ühel küljel kahjustatud või ebaühtlaselt viilitud, võib see liikuda viltu. Tera surutakse üles- või allapoole ja „käriseb puruks“, kui see tuleb toorikust välja. Kett kulub siis rohkem ühe teranoole peal ja kui saagimist jätkata, kulub tera viltuseks. Isegi ketti vahetades võib viltuläinud tera liikuda vales suunas ja lisaks võib uus kett kuluda ka viltuseks.

Kaldukulunud tera saab parandada. Viilige teranooli ühtlaselt nt servaviiliga (tootenumber 9999-000-0450) või LOGOSOL-i elektrilise teralihvijaga (7804-000-0005)

Veel üks levinum põhjus, miks tera tõmbub viltu, on see, et tera on kulunud nii, et veolüli vajub terasoone põhja ja kett kaotab tugipinna teranoole vastas. Sellest annab ketil märku veolüli tipu kulumine.

Parim ketiõli

Selleks, et ketiõli töötaks hästi, peaks see olema sitke ja nõtk. Õli peaks andma pikad niidid, kui pista tilk pöidla ja nimetissõrme vahele ning sirutada sõrmed seejärel harali. Soovitame LOGOSOL-i saeketiõli vastavalt allpool toodud tootenumbriks:

1 liiter, tootenumber: 0718-000-1001

10 liitrit, tootenumber 0718-000-1010

Teie lõikevarustuse käsiraamat

LOGOSOLil on oma väljaanne, mida hoiame ajakohasena vastavalt viimaste uudistoodete tehnilistele kirjeldustele. Seda nimetatakse "Lõikeseadmete juhendiks" ja selle saab meie veebisaidilt tasuta alla laadida ning tellida ka trükituna.

TÖRKEOTSING

Masinaga Logosol F2+ saagimisel esinevate valede mõõtmete põhjus

A. Saeveski ei ole õigesti reguleeritud või on valesti seadistatud.

B. Lõikeseadmed ei tööta ettenähtud viisil.

C. Pinged puudus.

A. Saeveski kontrollimine

1. Kontrollige, kas saeveski kõik neli jalga on stabiilsed ja jalad ei vaju, kui saeveski on koormatud raske palgiga.

2. Vaadake üle palgiriilite ja veenduge, et saeveski ei ole viltu. Tehke kontrollid nii koormatud kui ka koormamata saeveskiga.

3. Kontrollige nurgikuga väga hoolikalt, et saetala oleks joondatud pikkade jalgadega täpselt 90° nurga all. Juba väikesed kõrvalekalded põhjustavad saagimisel viga.

4. Seadke palgiriili ja tera vaheline kaugus selliseks, et tera ja mõlema palgiriili vaheline kaugus oleks täpselt ühesugune ning et tera ja palgiriil oleksid täiesti paralleelsed.

5. Kontrollige, kas saetala on täiesti sirge, vaadates mööda tala või pingutades nõõri piki tala ja kasutades naelu vms vahekauguse märkimiseks saetala ja nõõri vahel.

Kui tala jaoks kasutatakse tugijalgu, on väga oluline, et need seisaksid kõval pinnal, näiteks maasse löödud vaial.

Isegi tehastest tulnud uued saeterad võivad olla veidi painutatud. See tuvastatakse, kui paralleelsus palgiriiliga tera ümberpööramise muutub. Kumerat tera on kõige lihtsam õgvendada, vajutades seda üles või alla, kui saag asub saeveskil (lk 40).

6. Veenduge, et tera ei kalduks sae suuna suhtes üles- ega allapoole, asetades saeterale umbes 1,5 m pikkuse sirge lati (ilma saeketita). Seejärel vaadake piki latti. See peab olema talaga paralleelne. Kui latti on rohkem kui 5 mm ette- või tahapoole kaldu, võib see saagimist kahjustada. Tera sae suuna suhtes kaldu paiknemise probleem tekib tavaliselt ainult siis, kui kasutatakse muud marki kui Stihli mootorsaage. Sel juhul asetatakse probleemi lahendamiseks kandikud kelgupaadi ja -liistu vahele seibid.

7. Saeveski seadistust saab kontrollida, asetades palgiriilite servamiseks laia maksimaalse pikkusega plangu. Esmalt saagige laua ühelt küljelt maha 1/4" latti. Seejärel pöörake plank ümber, seadke mõlemad palgiriilid samale kõrgusele ja saagige ära 1/4". Mõõtke hoolikalt plangu laius. Kui plank ei ole kogu pikkuses ühesuguse laiusega,

siis seetõttu, et palgiriilid ei ole täpselt õigesti seadistatud või saetala ei ole sirge.

B. Lõikevarustuse kontrollimine

Saetera ei tohi saagimisel kaldu üles ega alla lõigata. Kõige selgemini on lõikevarustuse vead näha, kui tera tuleb palgist välja. Kui tera ei "hõlju" palgist välja, vaid pinguldub hoopis üles või alla, tekivad probleemid. Sel juhul võib teral või ketil olla midagi viga.

Lõikevarustuse vigade põhjused:

1. Saagimisel on levinud probleemide põhjus see, et saagimine toimub nüri ketiga.

2. Kett võib olla ühelt poolt kahjustunud näiteks puudus olnud metallesemete tõttu. Kett lõikab sel juhul veel, kuid kipub liikuma üles- või allapoole.

3. Kett on valesti viilitud. Ühel küljel olevad lõikehambad võivad olla vähem maha voolitud kui teisel küljel. Püüdke keti parema ja vasaku külje viilimisel saavutada võimalikult sarnane tööasend, sest see annab ühtlasema tulemuse. Üksikute lõikehammade viga või hammaste täielik puudumine, nt pärast naeltesse sissesaaumist, ei mõjuta tavaliselt keti toimimist märgatavalt.

4. Kui täpsus väheneb pärast probleemivaba saagimise perioodi, on peaaegu alati põhjuseks tera kulumine.

5. Kui tekib jäme lainemuster, vaadake oma lõikevarustuse kasutusjuhendit. See on tasuta allalaadimiseks saadaval meie veebisaidil.

Kui tera paikneb kaldu

On olemas mootorsaage, mille terakinnitus ei ole tasane nii, et tera istub "keerdu". Puhastage terakinnitus. Asetage põiki üle tera umbes 1 m pikkune varras (ilma ketita) ja kontrollige seda saetala vastas. Kui tera on keerdunud, siis pange kelgupaadi ja liugliistude vahele vahelehti, kuni tera ja saetala kohal paiknev varras on paralleelsed. Puudus esinevad pinged võivad mõnikord põhjustada sarnaseid sümptomeid nagu lõikevarustuse rike.

C. Pinged puudus

Saeveski saab saagida ainult otse. Kui puit saagimise ajal kõverdub, kaob täpsus. Pinged võivad mõnikord põhjustada suuri mõõtmete erinevusi. Lehtpuudel on sageli suuremad pinged kui okaspuudel. Kuid isegi okaspuudel võivad pinged olla häirivad. Näiteks võivad suure nõlvakaldega maastikul kasvanud puudel olla suured pinged. Sellistel juhtudel võib olla tervet partiid raske saagida.

Pinged võivad tekkida ka puudu ladustamisel. Kui koor ja pinnakiht hakkavad kuivama, tõmbub kogu pinnakiht kok-

ku. Seetõttu paindub see palgi ühe külje maha saagimisel sageli veidi.

Puidul on lihtne tuvastada pingeid, mis põhjustavad mõõtmete vigu. Iga kord, kui sae tagasi tõmbate, saab lugeda, mis palgiga toimub. Niikaua kuni tera on värskelt saetud pinna kohal, ei ole palk painutatud, kuid kui tera ja saetud pinna vahele tekivad pilud või kui tera surutakse sae tagasitõmbamise ajal ülespoole, on aeg otsustada, kuidas järgmine löige tuleb pingete mõju vähendamiseks paigutada.

Ploki on sageli kalduvus ülalt saagimisel otstes allapoole painduda. Palgiotsa raskus aitab ploki alla tõmmata eelkõige juhul, kui puidul on juureturse. Seetõttu on tavaliselt mõistlik plokk ümber pöörata, kui olete luuüdist mööda läinud ja ülejäänud palgi teisest suunast ära saaginud.

Kui soovite ikkagi saagida suure pingega palke, võib ploki viilutamiseks olla parem kasutada mootorsaagi ja Timberjigi (4900-000-1000). See järgib eelnevat saagimispinda ja annab seega ploki paindumisel parema täpsuse.

Mõned näpunäited puidu pingete mõju vältimiseks

1. Lõigake pingega puit võimalikult lühikeseks. Kui vähendate puidu pikkust umbes 2,5 meetrini, on sae täpsus suur isegi siis, kui puidus on suured pinged.
2. Töödelge palki järjestikku igast küljest.
3. Viimase plangu täiusliku mõõtmise tegemiseks võite viimase löike saagida nii, et aluseks on äsja saetud plokk. Teine võimalus on kasutada ploki otste toetamiseks saeveski spetsiaalseid tarvikuid. Kui suur osa saetavast puidust on üle 3,5 m, on parim võimalus laiendada saeveskit 1 või 2 m võrra täiendava palgitõstukiga.

PUIDU KUIVATAMINE

Kui puit on saetud, tuleb see kuivatada. Kui seda ei tehta õigesti, on oht, et tekivad seenkahjustused.

Parim hooaeg välitingimustes kuivatamiseks on kevad. Suhteline õhuniiskus õhus on väga madal, mistõttu puit kuivab mõne nädala jooksul.

Lõigake alusele samasugune laius nagu soovite kasutada virnastamisel, paigaldades soovitatavalt mõned tugevad prussid nt 5"5, et saada puit kõrgemale maapinnast, mis peaks olema kuiv, tasane ja taimestikuvaba. Laotage alused mitte rohkem kui 1 m intervalliga ja loodige hoolikalt, et need jääksid tasaseks.

Lõigake allapanekuks ühtlaselt paksud, kuivad latid suurusega 1x1 "või 1x2", mis on sama pikad kui alused (nende jaoks saab materjali hankida, kui teha laudade servamisel lisalõikeserv).

Asetage esimene kiht laudu alusele. Lauad peaksid olema sama paksusega ja asetatud iga paari sentimeetri järel. Seejärel asetage enne järgmise kihi paigaldamist iga pinna keskele aluslatid. Tähtis on, et aluslatid oleksid virna kõrguse kasvades täpselt üksteise kohal, et laud ei painduks.

Mida kõrgema virna laote, seda parem surve laudadele tekib. Peale võib vihma eest kaitsmiseks panna nt plastist, plekist või masoniidist katuse, kuid jätta küljed lahti. Asetage katusele raskus nii, et ka pealmine kiht oleks surve all.

Kui puitu kavatsetakse kasutada peenemate tiseritööde tegemiseks, tuleks seda hoida veel 3-4 nädalat köetavas ruumis (jämedamate mõõtmete puhul kauem) või kuivatada puidukuivatis, et saada täiuslik tulemus.

Mõningaid konstruktsioone võib ehitada ka kuivatamata puidust, kuid siis tuleb arvestada, et see kahaneb nii laiuses kui kõrguses u 5%. Puit kahaneb pikkuses umbes 0,3%, kuid seda saab tavaliselt ignoreerida. Mädanikukahjustuste vältimiseks ei tohiks toorpuitu paigaldada kohtadesse, kus õhuringlus on raskendatud. Veel üks nõuanne: Kahte naela ei tohi lüüa kõrvuti, sest laual tekib kuivamisel keskele ilmselt pragu. Lööge sisse üks nael, laske puidul kuivada ja seejärel lööge teine.

Üks näide selle kohta, et peaksite ehitama õigest puidust, on palkseina ehitamine. Sel juhul on eeliseks, et sein tuleb raske ja palgid on endiselt vormitavad nii, et neid saab üksteise sisse suruda.

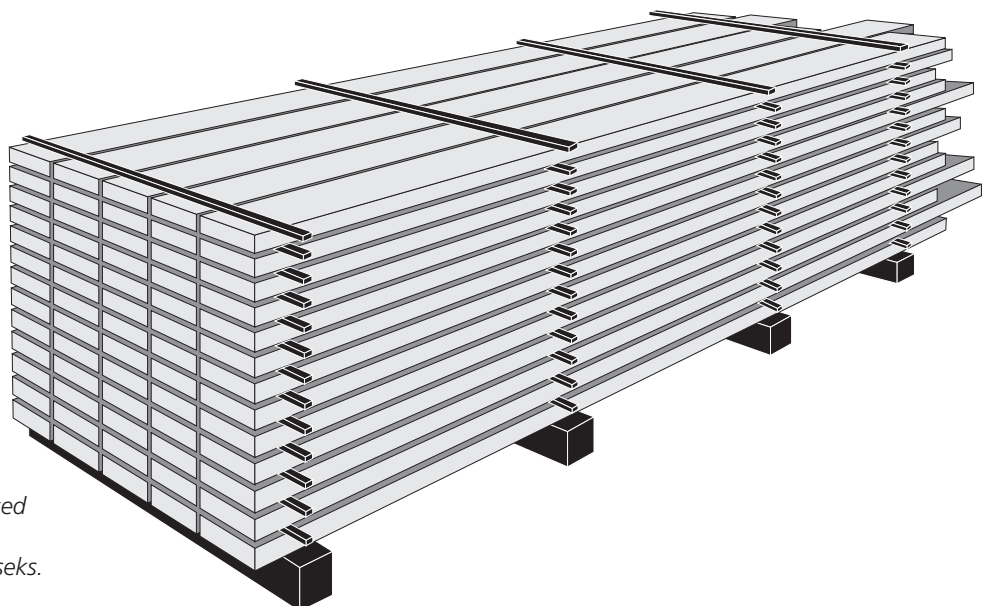

LOGOSOLil on ka elektrilised puidukuivatid peene puusepapuidu valmistamiseks.

TARVIKUD

Masina Logosol F2+ jaoks on mitmesuguseid tarvikuid, mis hõlbustavad töötamist saeveskiga. Vaadake meie veebisaidilt praeguseid tarvikuid ja hindu.

Pikendused

Logosol F2+ koosneb 1 meetri pikkustest seksioonidest. Saetalade ja palgitõstukite abil on seda lihtne laiendada nii palju kui soovite.

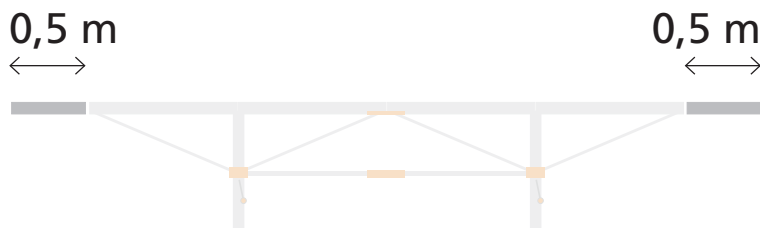

2 x 0,5 m pikendus

Kaks 0,5 m talaosa annavad sae pikkuse 5 m.

4525-555-0001

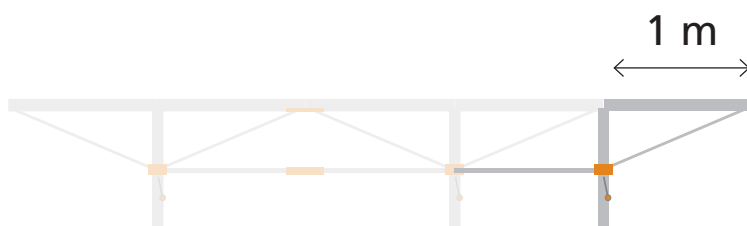

1,0 m pikendus

1 m pikendus koos täiendava palgitõstukiga annab sae pikkuse 5 m.

4530-555-0002

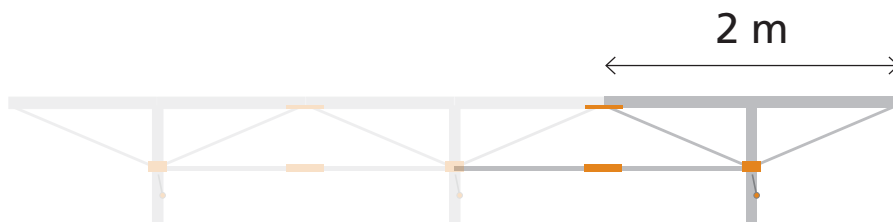

2,0 m pikendus

2 m pikendus koos täiendava palgitõstukiga annab sae pikkuse 6 m.

4530-555-0003



Ümarsaagimise lisand

Tõeliselt tore tarvik! Saagige kuni 16-küljelisi poste. Nii sirgeid kui koonilisi.

9999-000-1100



Vastavusdeklaratsioon

direktiivi 2006/42/EÜ lisa 2A kohaselt

Logosol AB
Fiskaregatan 2
871 33 Härnösand

kinnitab käesolevaga, et saeveski **Logosol F2+**

on valmistatud kooskõlas järgmisega:
masinadirektiiv 2006/42/EÜ

ja on valmistatud kooskõlas alljärgnevate ühtlustatud
standarditega:
EN ISO 12100:2010

Tehnilise dokumentatsiooni eest vastutab tegevjuht
Fredrik Forsberg.

Härnösand 16.12.2022

Fredrik Forsberg
tegevjuht

Fiskaregatan 2, 871 33 Härnösand
0611-182 85 | info@logosol.se | www.logosol.se